

# Apt

a breath of fresh air

## Chilly

### Pedestal DC fan



USER MANUAL - BRUKSANVISNING - BRUKSANVISNING - HIERONTATYYNYN KÄYTTÖOHJE - BRUGSANVISNING

READ ALL INSTRUCTIONS BEFORE USE. SAVE THESE INSTRUCTIONS FOR FUTURE REFERENCE  
LES ALLE INSTRUKSJONENE FØR BRUK. TA VARE PÅ DISSE INSTRUKSJONENE FOR FREMTIDIG BRUK  
LÄS ALLA INSTRUKTIONER FÖRE ANVÄNDNING. SPARA DESSA INSTRUKTIONER FÖR FRAMTIDA BRUK  
LUE OHJEET ENNEN KÄYTTÖÄ. SÄILYÄ NÄMÄ OHJEET MYÖHEMPÄÄ TARVETTA VARTEN  
LÆS HELE VEJLEDNINGEN FØR BRUG. OPBEVAR DENNE VEJLEDNING TIL FREMTIDIG BRUG

## Table of content

ENGLISH.....	2
NORSK .....	10
SVENSK .....	18
FINSK .....	26
DANSK .....	34

# ENGLISH

## Safety Warnings

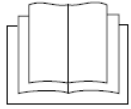

**IMPORTANT NOTE:** Read this manual carefully before installing or operating your unit. Make sure to save this manual for future reference

## GENERAL SAFETY

- For your continued safety and to reduce the risk of injury or electric shock, read all instructions carefully before using the unit and keep them for future reference. Please follow all the safety precautions listed below.
- Retain this manual. Include this manual if you pass the unit onto a third party.
- Keep ventilation openings in the unit enclosure clear of obstructions.
- Choose a location for your unit away from heat sources such as radiators or fires.
- Children should be supervised to ensure that they do not play with the unit.
- Keep mains cable out of reach from children.
- This appliance can be used by children aged from 8 years and above and persons with reduced physical, sensory or mental capabilities or lack of experience and knowledge if they have been given supervision or instruction concerning use of the appliance in a safe way and understand the hazards involved. Children shall not play with the appliance. Cleaning and user maintenance shall not be made by children without supervision.

## ELECTRICAL

- All wiring must comply with local and national electrical codes and be installed by a qualified service agent. If you have any questions regarding the following instructions, contact a qualified service agent.
- Check the available power supply and resolve any wiring issues before installation and operation of this unit.
- For your safety and protection, this unit is grounded through the power cord plug when plugged into a matching wall outlet. If you are not sure whether the wall outlets in your home are properly grounded, please consult a qualified service agent. Do not use plug adaptors or extension cords with this unit.
- Do NOT use the unit if the mains cord or plug is loose or damaged or requires repair / replacement. If the supply cord is damaged, it must be replaced by the manufacturer, its service agent or similarly qualified person in order to avoid a hazard.
- Use ONLY the supplied cord and plug.

## MOVING / TRANSPORTATION

- Always transport the unit in a vertical position.
- A minimum of 2 people is needed to move this unit safely.

## POSITIONING

- If the unit is knocked over during use, turn off the unit and unplug from the mains immediately. Leave the unit to settle for a few hours before using. This ensures the coolant has fully filled the compressor and will help prevent the unit from initiating the auto-cut off function due to overheating.
- Ensure the unit is securely placed on a stable, level surface.
- Do not trap the mains cord in any way.

## LOCATION

- Place and store away from direct sunlight, e.g., do NOT place or store under a window or next to a sliding glass patio door.
- Do NOT place or store the unit where it can fall or be pulled into water or any other liquid.
- Your unit should be used in such a way that it is protected from moisture, e.g., condensation and splashes of water.
- Do NOT operate your unit in a wet room, such as a bathroom or laundry room, or in any other room that will get wet.
- Do NOT use the unit in the presence of inflammable substances or vapours, such as alcohol, insecticide, petrol, etc.
- Ensure that there is at least 30cm of clear space all around the unit.
- Do NOT place the unit in front of drapes, curtains or other hangings, in case they fall against the rear air intake.
- Do NOT place near furniture and walls.
- Do NOT operate this unit in an enclosed cabinet area.

## OPERATION

- Do NOT cover and/or obstruct the unit.
- Do NOT place objects or let any person or pet sit on top of the unit.
- Never remove any fixed covers.
- Never use the unit if it is not working properly, or has been dropped or damaged. Contact a qualified service agent for assistance.
- Never use the mains socket switch or plug to start and stop the unit. Always use the ON/OFF switch on the unit or remote control.
- Do NOT operate the unit near other electrical / electronic items.
- Do NOT operate the unit with wet/damp hands, or when barefoot.
- Do not operate this appliance with anything other than your hands. Do not use the appliance with wet hands.
- Do not wet the housing or control panel.
- Make sure the unit is thoroughly dry before use.
- Always operate with the filter and grille correctly and securely installed.
- If not using the unit for a long time (e.g., going on holiday), disconnect it from the mains socket.

- Do NOT insert hands or fingers or other objects into the air inlet or outlet at any time.

## BATTERIES

- Batteries used in the remote control for this unit are easily swallowed by young children and this is dangerous.
- Keep loose batteries away from young children and make sure that the battery holder tray is secure in the remote control. Seek medical advice if you believe a cell has been swallowed.
- Please dispose of batteries correctly by following the guidance in this manual.
- Do not expose the battery to direct sunlight or sources of excessive heat.

## CLEANING AND MAINTENANCE

- Always turn off the unit and unplug it from the mains socket after use and before cleaning.
- Always contact a qualified service agent to carry out repairs or any non-user serviceable maintenance, e.g., interior of the unit.
- Never use hazardous chemicals to clean the unit, or allow them to come into contact with the unit. Use only a soft cloth.
- Regularly clean the unit's filters. This helps the unit remain efficient and increases its service lifespan.



IT IS HAZARDOUS FOR ANYONE OTHER THAN AUTHORISED SERVICE PERSONNEL TO CARRY OUT SERVICING OF REPAIRS WHICH INVOLVE THE REMOVAL OF COVERS.



TO AVOID THE RISK OF AN ELECTRICAL SHOCK DO NOT ATTEMPT REPAIRS YOURSELF.

# INSTALLATION INSTRUCTIONS

## Name of components

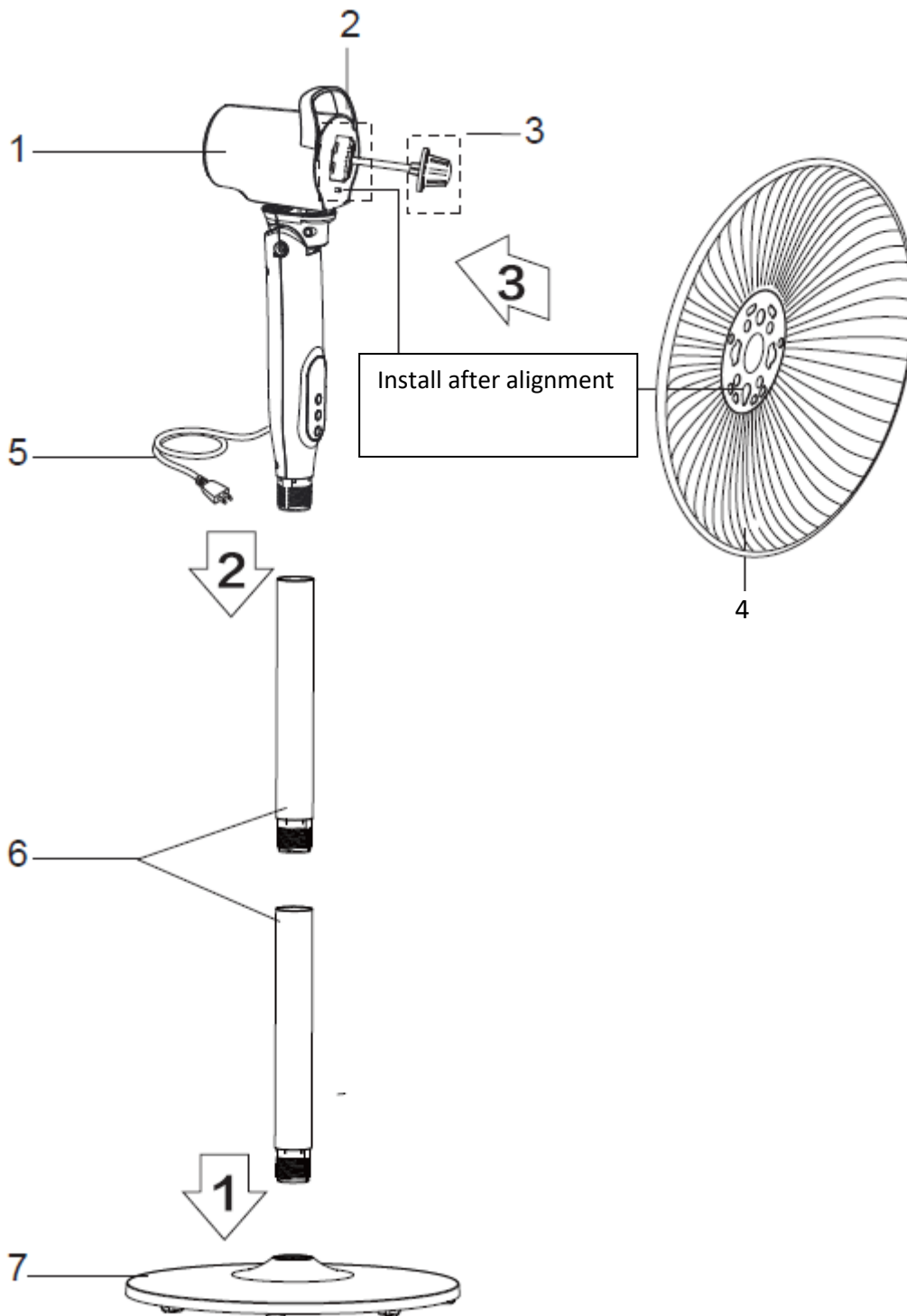

Prior to installation, please remove the spinner and plastic nut from the motor head  
Chassis installation: The chassis is installed by rotating the pole.

## Front and Rear Guard Installation

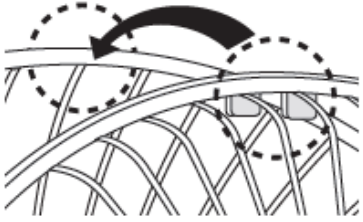
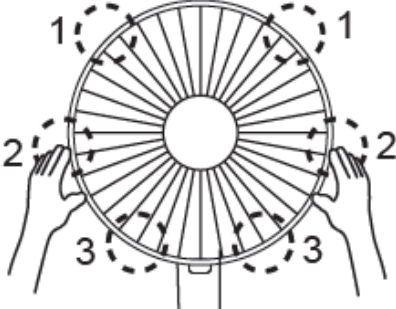
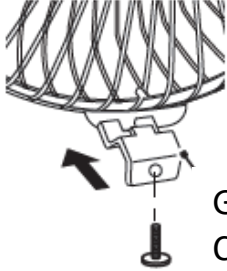
		
<p>Align Catch of the Front Guard with the illustrated position of the Rear Guard.</p>	<p>Press guards sequentially with both hands.</p>	<p>Self-Catch Installation.</p>

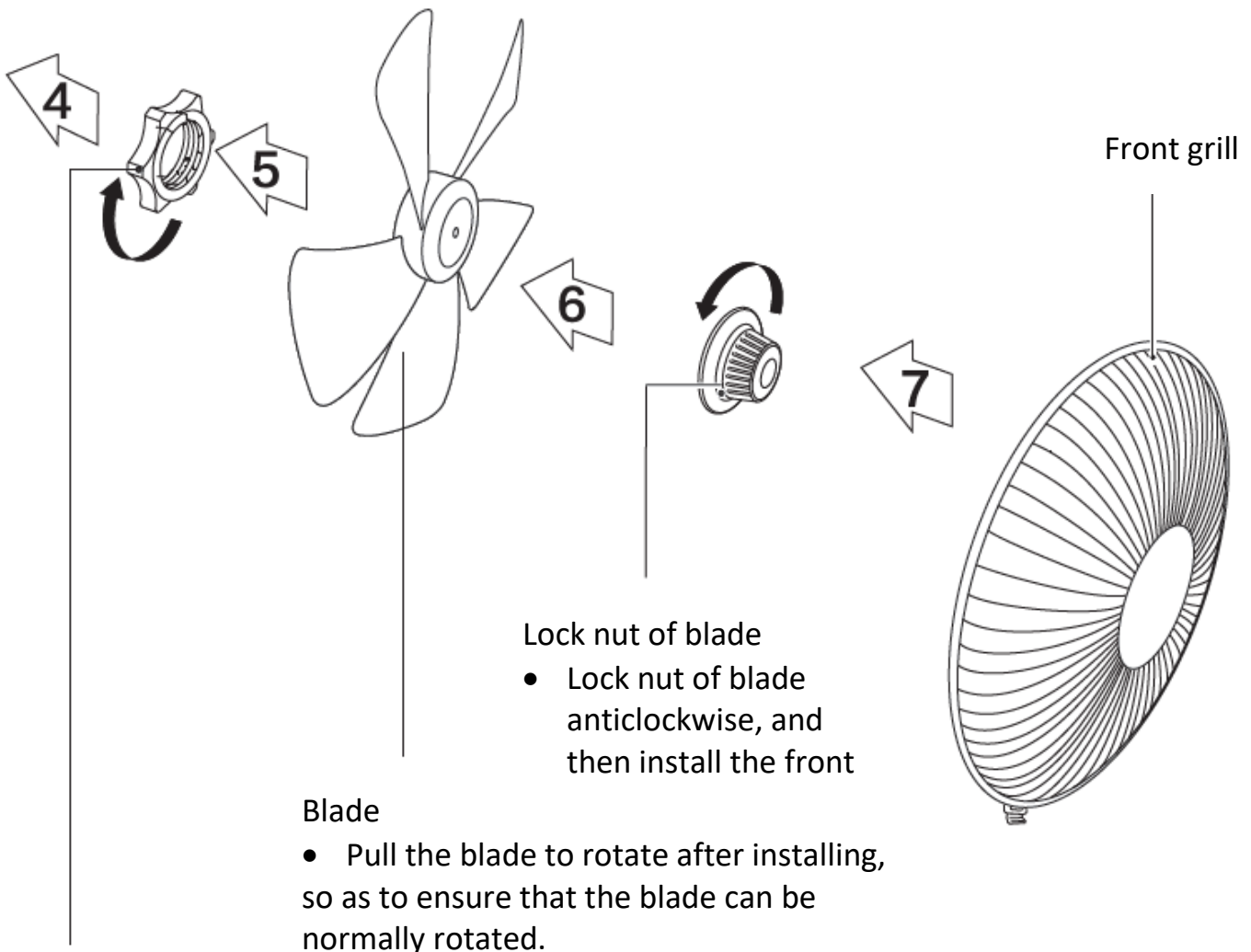

### Lock nut of grill

- Screw the lock nut of grill clockwise, and in the meantime, fix the rear grill.

# INSTRUCTIONS FOR USE

## Instructions for key of remote controller

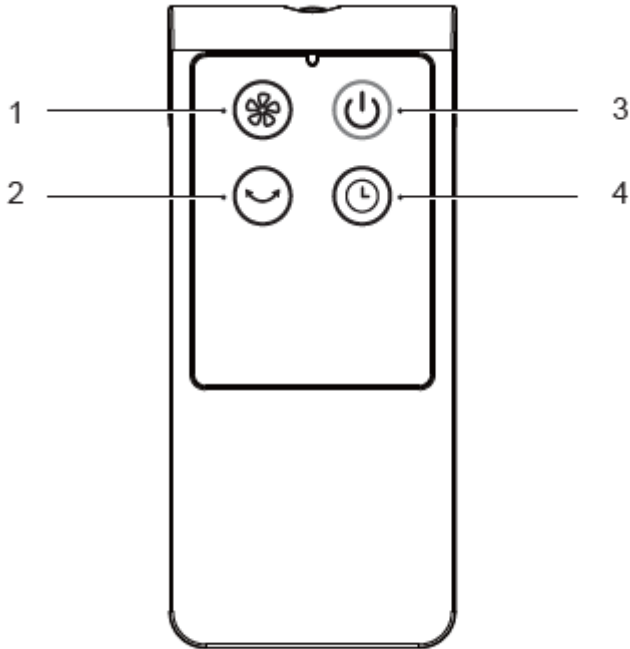

NO.	Description
1.	"SPEED"key
2.	"OSC"key
3.	"ON/OFF"key
4.	"TIMER"key

### Considerate Hint:

The remote control should be used within 5 meters in front of the product, and the deviation angle should be within 30°. Use alkaline batteries of type "AAA". Do not use rechargeable batteries.

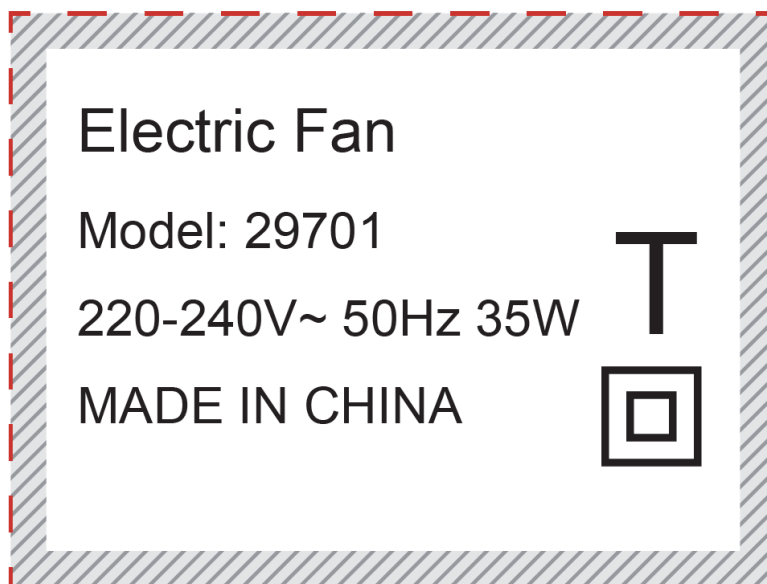



## Instructions for operation of body

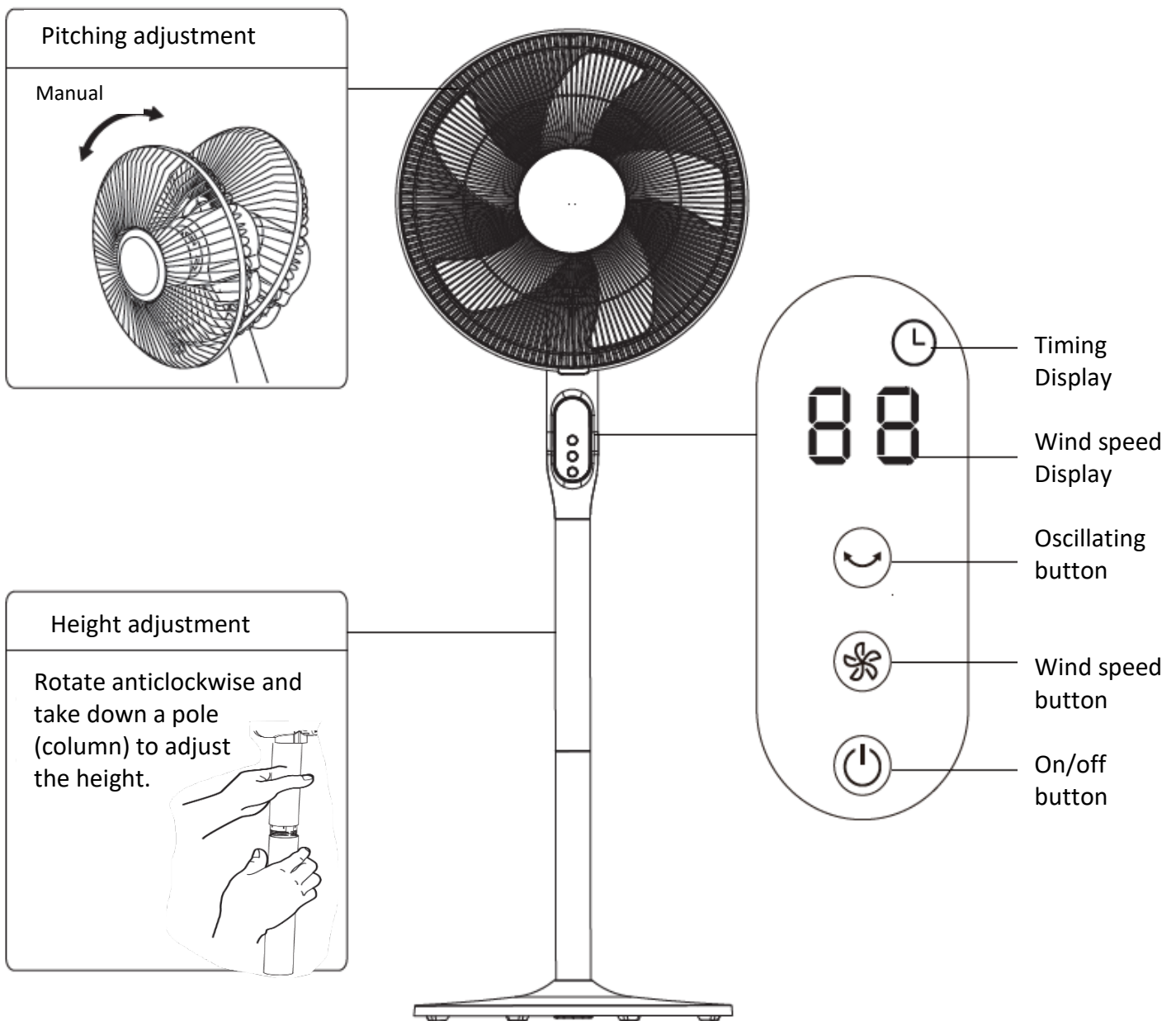

Oscillating button: Short press the oscillating button to start or close the oscillating function; press the oscillating button for 2s for time setting, and then short press the oscillating button for time adjustment.



Wind speed button: Short press the wind speed button, and wind speed will change according to: shifts of 1-2-3-4-...-12 successively; press the wind speed button for a long time to realize quick adjustment of wind speed.



On/off button: Switch operation or stop.

## MAINTENANCE INSTRUCTION

The fan requires little maintenance. Do not try to fix it by yourself. Refer it to qualified service personnel if service is needed.

1. Before cleaning and assembling, fan must be unplugged.
2. To ensure adequate air circulation to the motor, keep vents at the rear of the motor free of dust. Do not disassemble the fan to remove dust.
3. Please wipe the exterior parts with a soft cloth soaking a mild detergent.
4. Do not use any abrasive detergent or solvents to avoid scratching the surface. Do not use any of the following as a cleaner: gasoline, thinner.
5. Do not allow water or any other liquid into the motor housing or interior parts.

## CLEANING

1. Be sure to unplug from the electrical supply source before cleaning.
2. Plastic parts should be cleaned with a soft cloth moisten with mild soap. Thoroughly remove soap film with dry cloth.

## DISPOSAL OF ELECTRICAL AND ELECTRONIC EQUIPMENT (WEEE)

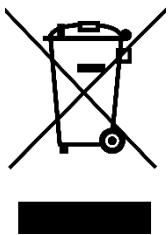

This symbol on the product or in the instructions means that the electrical and electronic equipment according to the European directive (WEEE) must be disposed of separately from other household waste, as they can be harmful to the environment. The countries in the EU have waste collection systems. Contact your local dealer of authority for more information.

## Notes for battery disposal

The batteries used with this product contain chemicals that are harmful to the environment.

To preserve our environment, dispose of used batteries according to your local laws or regulations. Do not dispose of batteries with normal household waste. For more information, please contact the local authority or your retailer where you purchased the product

## Importer:

F&H A/S  
Gl. Skivevej 70  
DK-8800 Viborg  
DENMARK

# NORSK

## Sikkerhetsadvarsler

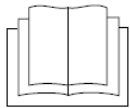

**VIKTIG MERKNAD:** Les denne håndboken nøye før du installerer eller bruker enheten. Oppbevar denne bruksanvisningen for fremtidig bruk.

## GENERELL SIKKERHET

- For å opprettholde sikkerheten og for å redusere risikoen for skade eller elektrisk støt, må du lese alle anvisninger nøye før du bruker enheten og legge dem til side for fremtidig referanse. Følg alle forholdsreglene som er oppført nedenfor.
- Ta vare på håndboken. Legg ved denne håndboken hvis du overleverer enheten til en tredjepart.
- Hold enhetens ventilasjonsåpninger fri for hindringer.
- Velg en plass for enheten som er unna varmekilder som varmeovner og ildsteder.
- Barn må være under tilsyn for å sikre at de ikke leker med apparatet.
- Hold strømledningen utenfor barns rekkevidde.
- Dette apparatet kan brukes av barn fra og med 8 år og personer med reduserte fysiske-, sensoriske- eller mentale evner eller mangel på erfaring og kunnskap hvis de er under tilsyn eller mottar anvisning om bruk av apparatet på en sikker måte og forstår farene dette innebærer. Barn må ikke leke med apparatet. Rengjøring og normalt vedlikehold må ikke utføres av barn med mindre de er eldre enn 8 år og under tilsyn. Barn må ikke foreta rengjøring og vedlikehold uten tilsyn.

## ELEKTRO

- All kabling må være i samsvar med lokale og nasjonale regler for elektrisitet, og må installeres av en kvalifisert servicetekniker. Hvis du har spørsmål om følgende instruksjoner, kan du ta kontakt med en kvalifisert servicetekniker.
- Sjekk den tilgjengelige strømforsyningen, og løse eventuelle problemer med ledninger før du monterer og bruker denne enheten.
- For din sikkerhet og beskyttelse er denne enheten jordet via strømledningen når den er plugget inn i en passende stikkontakt. Hvis du ikke er sikker på om stikkontaktene i hjemmet ditt er jordet, kan du ta kontakt med en kvalifisert servicetekniker. Ikke bruk kontaktadaptere eller skjøteledninger med denne enheten.
- IKKE bruk enheten hvis ledningen eller støpselet er løst eller skadet eller må repareres/utskiftes. Hvis strømledningen er skadet, må den skiftes av produsenten, en autorisert serviceagent eller tilsvarende kvalifisert person for å hindre fare.
- Bruk KUN medfølgende ledning og støpsel.

## FLYTTING/TRANSPORT

- Alltid transporter enheten i stående stilling.
- Minst to personer må til for å flytte denne enheten trygt.

## POSISJON

- Hvis enheten blir slått over ende under bruk, må du slå av enheten og trekke ut støpslet umiddelbart.
- Sørg for at enheten er trygt plassert på et stabilt og plant underlag.
- Ikke klem ledningen på noen måte.

## PLASSERING

- Plasser og oppbevar utenfor direkte sollys. Du må for eksempel IKKE plassere enheten under et vindu eller ved siden av en glassdør.
- IKKE plasser eller oppbevar enheten på en plass der den kan falle eller dras ned i vann eller annen væske.
- Enheten skal brukes på en slik måte at den er beskyttet mot fuktighet, f.eks. kondens og vannsprut.
- IKKE bruk enheten i våte rom, for eksempel bad eller vaskerom, eller i alle andre rom som vil bli våte.
- IKKE bruk enheten i nærheten av brennbare stoffer eller damper, som alkohol, insektmiddel, bensin, osv.
- Påse at det er minst 30 cm klaring rundt hele enheten.
- Må IKKE plasseres foran gardiner eller veggtepper, da disse kan falle og dekke til det bakre luftinntaket.
- Må IKKE plasseres nær møbler og vegger.
- IKKE bruk denne enheten i et lukket skapområde.

## BETJENING

- IKKE dekk til og/eller blokker enheten.
- IKKE plasser gjenstander på eller la en person eller et kjæledyr sitte på toppen av enheten.
- Ta aldri av noen faste deksler.
- Ikke bruk enheten dersom den ikke virker som det skal, eller dersom den har falt ned eller blitt skadet. Ta kontakt med en kvalifisert servicetekniker for å få hjelp.
- Bruk aldri en stikkontaktbryter eller kontakt for å starte og stoppe enheten. Bruk alltid strømbryteren på enheten eller fjernkontrollen.
- IKKE bruk enheten i nærheten av andre elektriske/elektroniske enheter.
- IKKE bruk enheten med våte/fuktige hender, eller når du er barbeint.
- Ikke bruk dette apparatet med noe annet enn hendene. Ikke bruk apparatet med våte hender.
- Ikke gjør kabinettet eller kontrollpanelet vått.
- Pass på at enheten er helt tørr før den brukes.

- Bruk enheten kun når filteret og risten er riktig og sikkert installert.
- Hvis du ikke skal bruke enheten på lang tid (hvis du for eksempel skal på ferie), kobler du den fra stikkontakten.
- IKKE stikk hender eller fingre eller andre gjenstander inn i luftinntaket eller -uttaket.

## BATTERIER

- Batteriene som brukes i enheten kan svelges av små barn og dette er farlig.
- Hold løse batterier borte fra små barn og sørg for at batteriholderen er sikret i enheten. Oppsøk lege dersom du tror at en battericelle er svelget.
- Vennligst kast batteriene på riktig måte ved å følge veiledningen i denne bruksanvisningen.
- Ikke utsett batteriet for direkte sollys eller høye temperaturer.

## RENGJØRING OG VEDLIKEHOLD

- Slå alltid av enheten og koble den fra stikkontakten etter bruk og før rengjøring.
- Kontakt alltid en kvalifisert servicetekniker for å utføre reparasjoner eller vedlikehold, f.eks. noe som involverer innsiden av enheten.
- Bruk aldri farlige kjemikalier til å rengjøre enheten, og ikke la slike komme i kontakt med enheten. Bruk kun en myk klut.
- Rengjør enhetens filtre regelmessig. Dette bidrar til at enheten forblir effektiv, og øker dens levetid.



DET ER FARLIG FOR ALLE ANDRE ENN AUTORISERT SERVICEPERSONELL Å UTFØRE SERVICE ELLER REPARASJONER SOM INNEBÆRER FJERNING AV DEKSLER.

FOR Å UNNGÅ RISIKOEN FOR ET ELEKTRISK STØT MÅ DU IKKE FORSØKE Å REPARERE NOE SELV.

# MONTERINGSINSTRUKSJONER

## Komponentoversikt

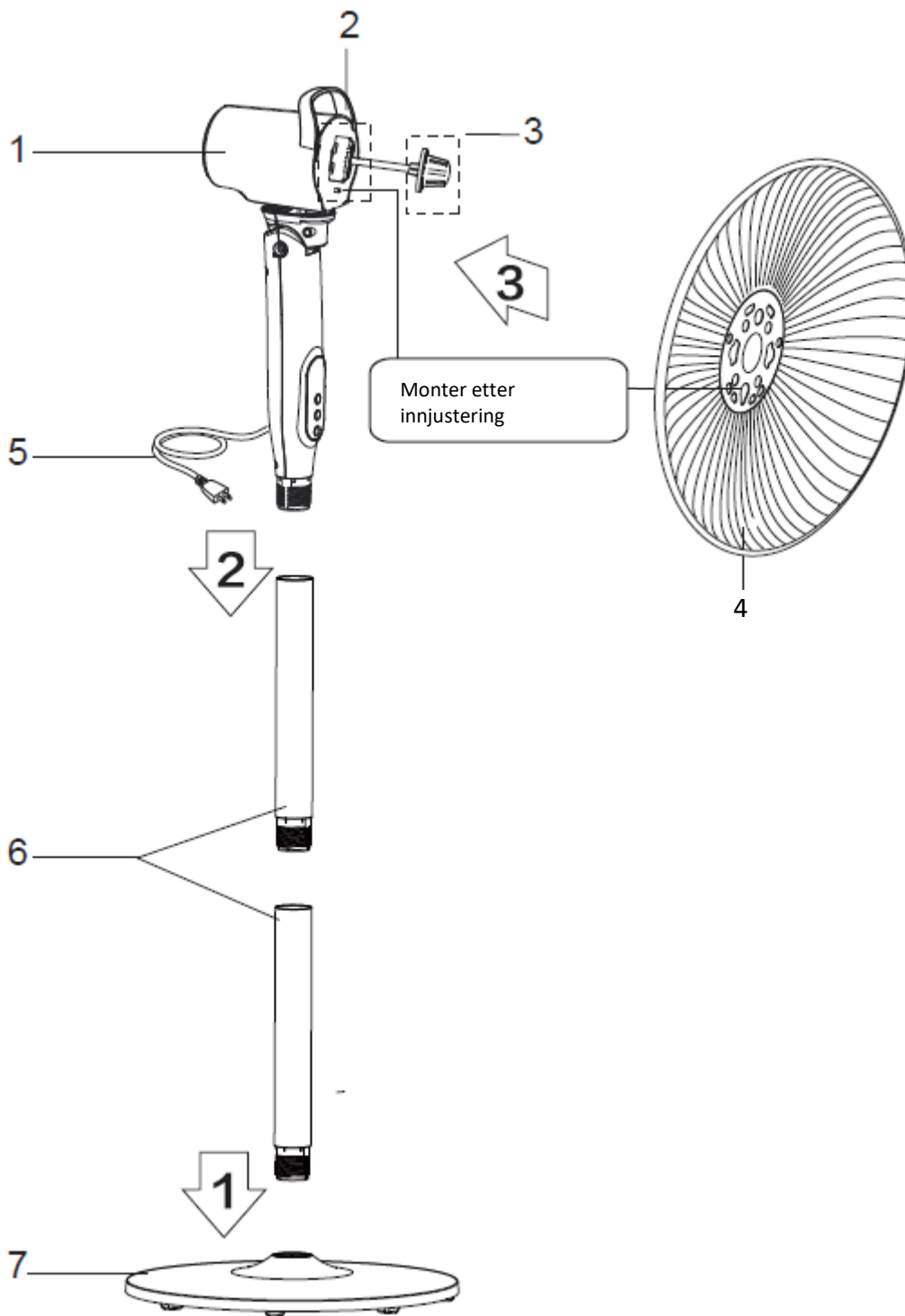

Før montering må du fjerne spinneren og plastmutteren fra motorhodet.  
Montering av ramme: Rammen monteres ved å rotere stangen.

## Montering av framre og bakre viftegitter

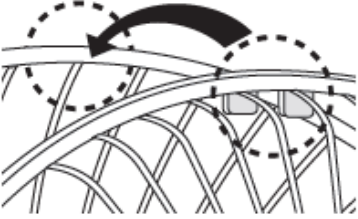
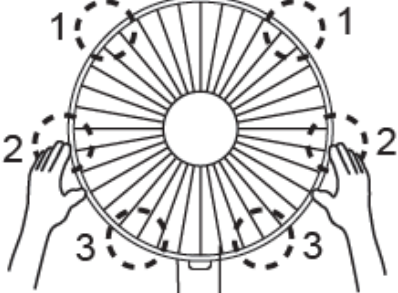
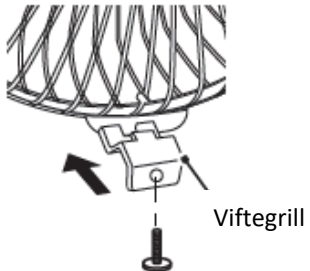
		
Juster festet på det framre viftegitteret med tilsvarende på det bakre viftegitteret.	Trykk gitrene sammen med begge hender.	Selvlåsende montering.

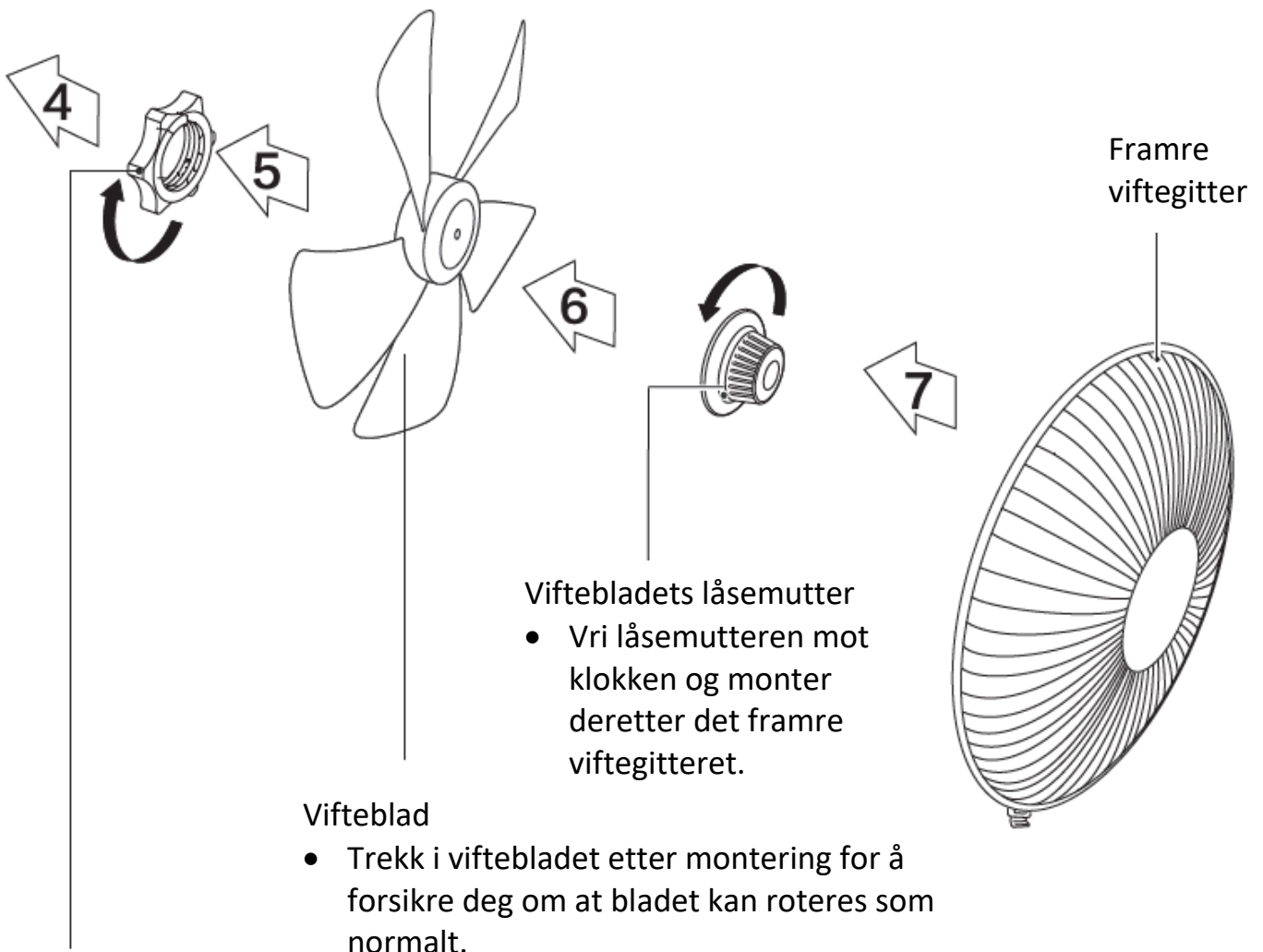

### Viftegitterets låsemutter

- Skru viftegitterets låsemutter med klokken, og fest samtidig bakre viftegitter.

# BRUKERINSTRUKSJONER

## Instruksjon for bruk av knappene på fjernkontrollen

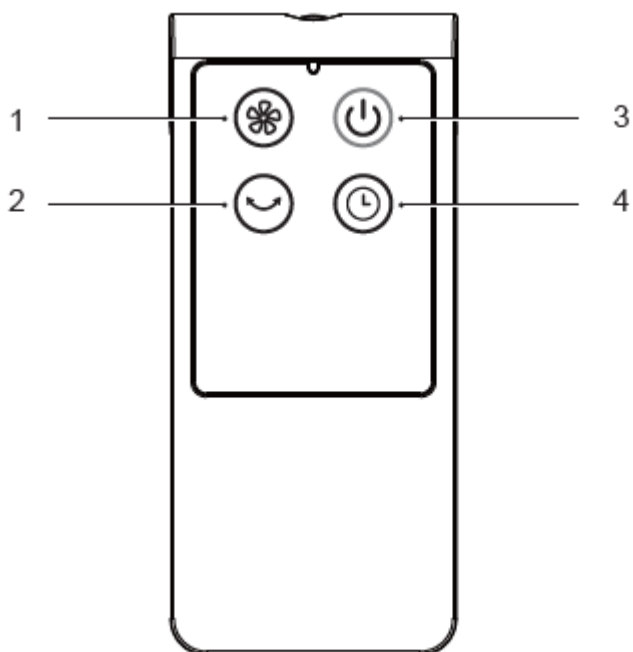

Nr.	Beskrivelse
1.	Hastighetsknapp
2.	Oscillieringsknapp
3.	PÅ/AV-knapp
4.	Tidsur-knapp

### Tips:

For å sikre at fjernkontrollen får kontakt med viften, bør du ikke bruke den mer enn fem meter fra produktet, og ikke i en større vinkel enn 30°.

Bruk alkaliske batterier av typen «AAA». Ikke bruk oppladbare batterier.

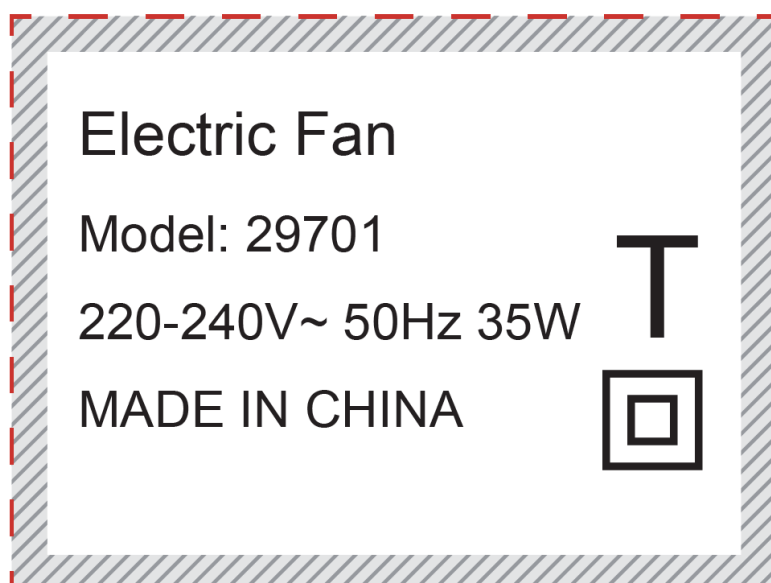



## Instruksjon for bruk av knappene på selve viften

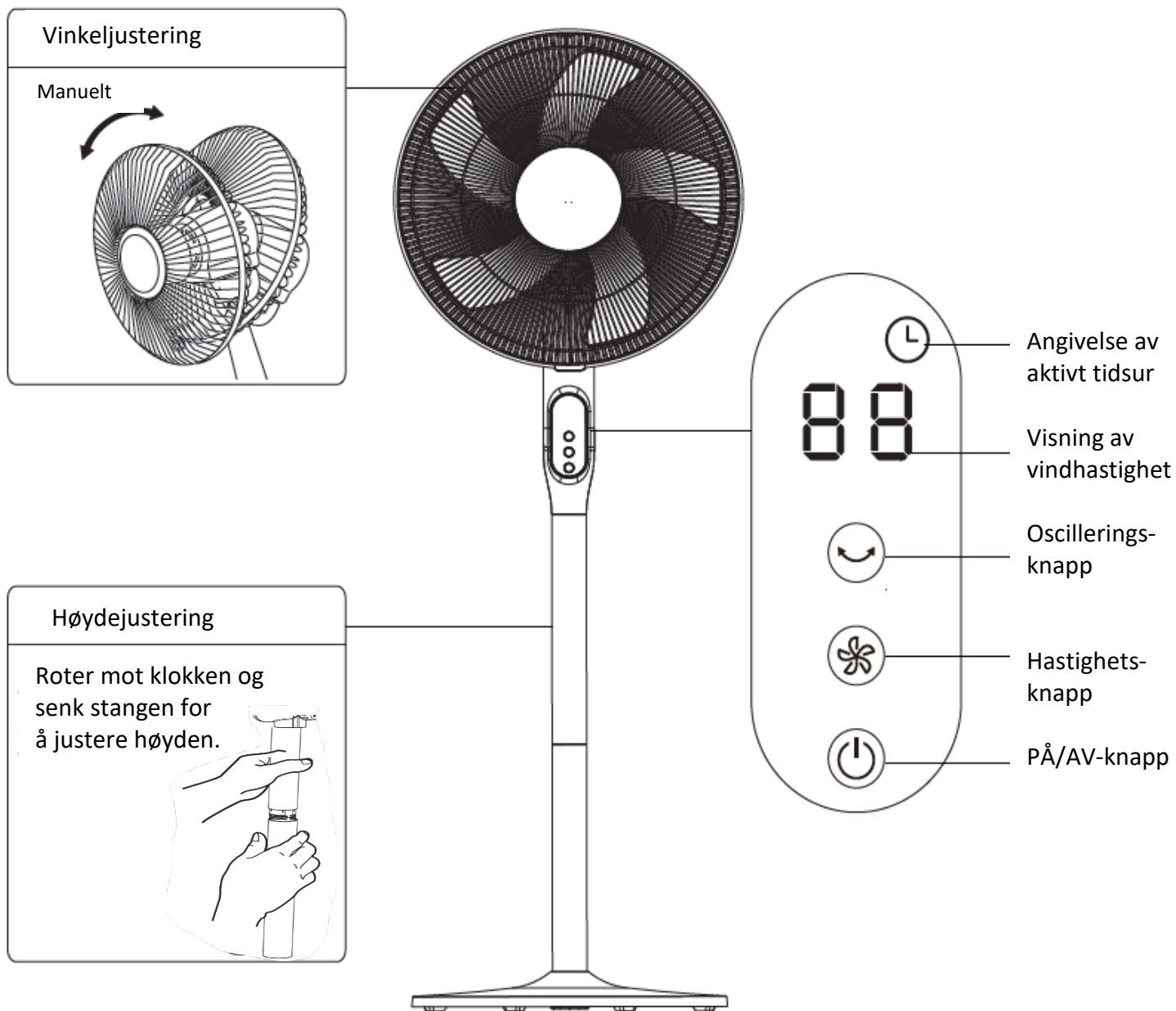

**Oscilleringsknapp:** Trykk kort på oscilleringsknappen for å starte etter avslutte oscilleringsfunksjonen. Trykk knappen i to sekunder for å angi tid, og deretter et kort trykk for å justere tid.



**Hastighetsknapp:** Trykk kort på hastighetsknappen for å endre vindhastigheten i denne rekkefølgen: 1-2-3-4-...12. Trykk lenge på hastighetsknappen for å velge hurtigjustering av vindhastigheten.



**PÅ/AV-knapp:** Slå viften på eller av.

## VEDLIKEHOLDSINSTRUKSJONER

Viften krever lite vedlikehold. Du må ikke prøve på reparasjon av den på egen hånd. Ta kontakt med kvalifisert servicepersonell hvis det er behov for service.

1. Før renhold og montering må viften kobles fra strømmettet.
2. For å sikre at det er tilstrekkelig luftgjennomstrømning, må du sørge for at alle åpninger er frie og at motoren er fri for støv. Du må ikke demontere viften for å fjerne støv.
3. Tørk av alle eksterne deler med en fuktigklut med et mildt vaskemiddel.
4. Ikke bruk slipende vaskemidler eller løsemidler, da disse vil kunne lage striper på overflaten. Ikke bruk noen av følgende vaskemidler: bensin, tynner.
5. Sørg for at vann eller andre væsker ikke kommer inn i motorhuset eller noen av de interne delene.

## RENGJØRING

1. Forsikre deg om at viften er koblet fra strømmettet før rengjøring.
2. Plastdeler må rengjøres med en myk klut fuktet med et mildt såpevann. Fjern såpefilmen godt med en tørr klut.

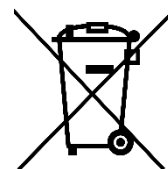

## KASSERING AV ELEKTRISK OG ELEKTRONISK UTSTYR (WEEE)

Dette symbolet på produktet eller i brukerveiledningen betyr at det elektriske og elektroniske utstyret i henhold til EU-direktivet (WEEE) må kasseres separat fra annet husholdningsavfall, da det kan være skadelig for miljøet. EU-landene har avfallsinnsamlingsystemer. Kontakt din lokale forhandler eller myndighetene for mer informasjon.

## Merknader om avhending av batterier

Batteriene som brukes i dette produktet inneholder kjemikalier som er skadelige for miljøet.

For å ta vare på miljøet, må brukte batterier avhendes i samsvar med lokale bestemmelser. Ikke kast batterier sammen med vanlig restavfall fra husholdningen. Ønsker du mer informasjon, må du ta kontakt med de lokale myndighetene eller forhandleren hvor du kjøpte produktet.

## Importør:

F&H A/S  
Gl. Skivevej 70  
DK-8800 Viborg  
DANMARK

## SVENSK

### Säkerhetsföreskrifter

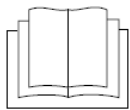

**VIKTIG MERKNAD:** Les denne håndboken nøye før du installerer eller bruker enheten. Oppbevar denne bruksanvisningen for fremtidig bruk.

### ALLMÄN SÄKERHET

- För din egen säkerhet och för att minska risken för skada eller elektriska stötar, läs alla anvisningar noggrant innan du använder apparaten och spara dem för framtida referens. Följ alla säkerhetsföreskrifter nedan.
- Spara manualen. Skicka med den här manualen om du överlämnar apparaten till tredje part.
- Se till att enhetens ventilationsöppningar inte är igentäppta.
- Välj en plats för apparaten som inte är i närheten av värmekällor som element eller öppen eld.
- Barn bör övervakas så att de inte leker med enheten.
- Håll sladden utom räckhåll för barn.
- Denna apparat kan användas av barn som är minst 8 år och av personer med reducerad fysisk, sensorisk eller mental förmåga, eller personer utan erfarenhet och kunskap om de är under uppsikt eller har fått instruktioner för att använda produkten på ett säkert sätt och förstår farorna som kan uppstå. Barn skall inte leka med apparaten. Rengöring och användarunderhåll skall inte utföras av barn under 8 år och under uppsikt. Rengöring och användarunderhåll ska inte utföras av barn utan tillsyn.

### ELEKTRONIK

- Alla kablar måste överrensstämma med lokala och nationella elregler och installeras av en kvalificerad servicetekniker. Om du har några frågor om följande instruktioner, kontakta en kvalificerad servicetekniker.
- Kontrollera att det finns strömmatning och lös eventuella kablageproblem innan installation och drift av apparaten.
- För din säkerhet och skydd är apparaten jordad genom strömkabeln när den ansluts till ett matchande vägguttag. Om du inte är säker på om vägguttagen i hemmet är ordentligt jordade, kontakta en kvalificerad servicetekniker. Använd inte kontaktadapttrar eller förlängningsladdar med denna apparat.
- Använd INTE apparaten om nätsladden eller kontakten är lös eller skadad eller kräver reparation/byte. Om medföljande sladd är skadad måste den bytas av tillverkaren eller dess serviceagent eller liknande kvalificerad person för att undvika faror.
- Använd endast den medföljande sladden och kontakten.

## FLYTT/TRANSPORT

- Transportera alltid apparaten i vertikalt läge.
- Minst 2 personer krävs för att flytta apparaten på ett säkert sätt.

## PLACERING

- Om apparaten välts under användning, stäng av den och dra ur nätsladden omedelbart. Låt apparaten stå i några timmar innan du använder den igen. Detta garanterar att kylvätskan fylls helt i kompressorn och hjälper till att förhindra att auto av-funktionen aktiveras på grund av överhettning.
- Kontrollera att apparaten står stadigt på ett jämnt underlag.
- Kontrollera att nätsladden inte är klämd någonstans.

## PLACERING

- Placera och förvara INTE apparaten i direkt solljus, t.ex. placera eller förvara inte under ett fönster eller intill skjutdörrar i glas till en altan.
- Placera INTE eller förvara apparaten där den kan falla ned eller knuffas ned i vatten eller annan vätska.
- apparaten bör användas på ett sådant sätt att den skyddas från fukt.
- Använd INTE apparaten i ett våtrum, t.ex. ett badrum eller tvättstuga eller i något annat rum som kommer att bli blött.
- Använd INTE apparaten i närheten av lättantändliga ämnen eller gaser, såsom alkohol, insekticid, bensin etc.
- Se till att det finns minst 30 cm fritt utrymme runt apparaten.
- Placera INTE apparaten framför gardiner eller andra sorters draperier som kan lägga sig över det bakre luftintaget.
- Placera INTE nära möbler och väggar.
- Använd INTE apparaten i ett stängt skåp.

## DRIFT

- Täck INTE över och/eller blockera apparaten.
- Placera INTE föremål, eller låt någon person eller husdjur sitta på apparatens ovansida.
- Avlägsna aldrig något fast hölje.
- Använd aldrig apparaten om den inte fungerar korrekt eller om den har tappats eller skadats. Kontakta en kvalificerad servicetekniker för hjälp.
- Använd aldrig omkopplaren på eluttaget eller kontakten för att starta och stoppa. Använd alltid PÅ/AV-knappen på apparaten eller fjärrkontrollen.
- Använd INTE apparaten nära andra elektriska/elektroniska objekt.
- Använd INTE apparaten med våta/fuktiga händer eller när du är barfota.
- Hantera denna produkt enbart med händerna. Använd inte produkten med våta händer.
- Blöt inte ner kåpan eller kontrollpanelen.
- Kontrollera att apparaten är helt torr innan användning.

- Kör alltid apparaten med filtret och galler korrekt och ordentligt monterat.
- Om du inte använder apparaten under en längre tid (t.ex. på semester), koppla bort den från eluttaget.
- Placera ALDRIG händer, fingrar eller andra föremål i luftintaget och uttaget.

## BATTERIER

- Batterier som används i enheten kan enkelt sväljas av små barn och det är farligt.
- Förvara lösa batterier borta från små barn och se till att batterifacket är säkert stängt. Sök läkare om du tror att ett cellbatterier har svalts av ett barn.
- Släng batterier korrekt enligt instruktionerna i den här bruksanvisningen.
- Utsätt inte batterierna för direct solljus eller källor som utger överdrivet med värme.

## RENGÖRING OCH UNDERHÅLL

- Stäng alltid av apparaten och koppla bort den från eluttaget efter användning och före rengöring.
- Kontakta alltid en kvalificerad servicetekniker för att utföra reparationer eller sådant som inte kan underhållas av användaren, t.ex. apparatens insida.
- Använd aldrig farliga kemikalier för att rengöra enheten eller låta dessa komma i kontakt med apparaten. Använd endast en mjuk trasa.
- Rengör regelbundet apparatens filter. Detta gör att enheten förblir effektiv och ökar livslängden.



DET ÄR FARLIGT FÖR ALLA ÄN BEHÖRIG SERVICEPERSONAL ATT UTFÖRA SERVICE ELLER REPARATIONER VILKA INVOLVERAR BORTTAGNING AV HÖLJET..

FÖR ATT UNDVIKA RISK FÖR ELEKTRISKA STÖTAR SKA DU INTE FÖRSÖKA ATT REPARERA SJÄLV.

# INSTALLATIONSANVISNINGAR

Namn på komponenter

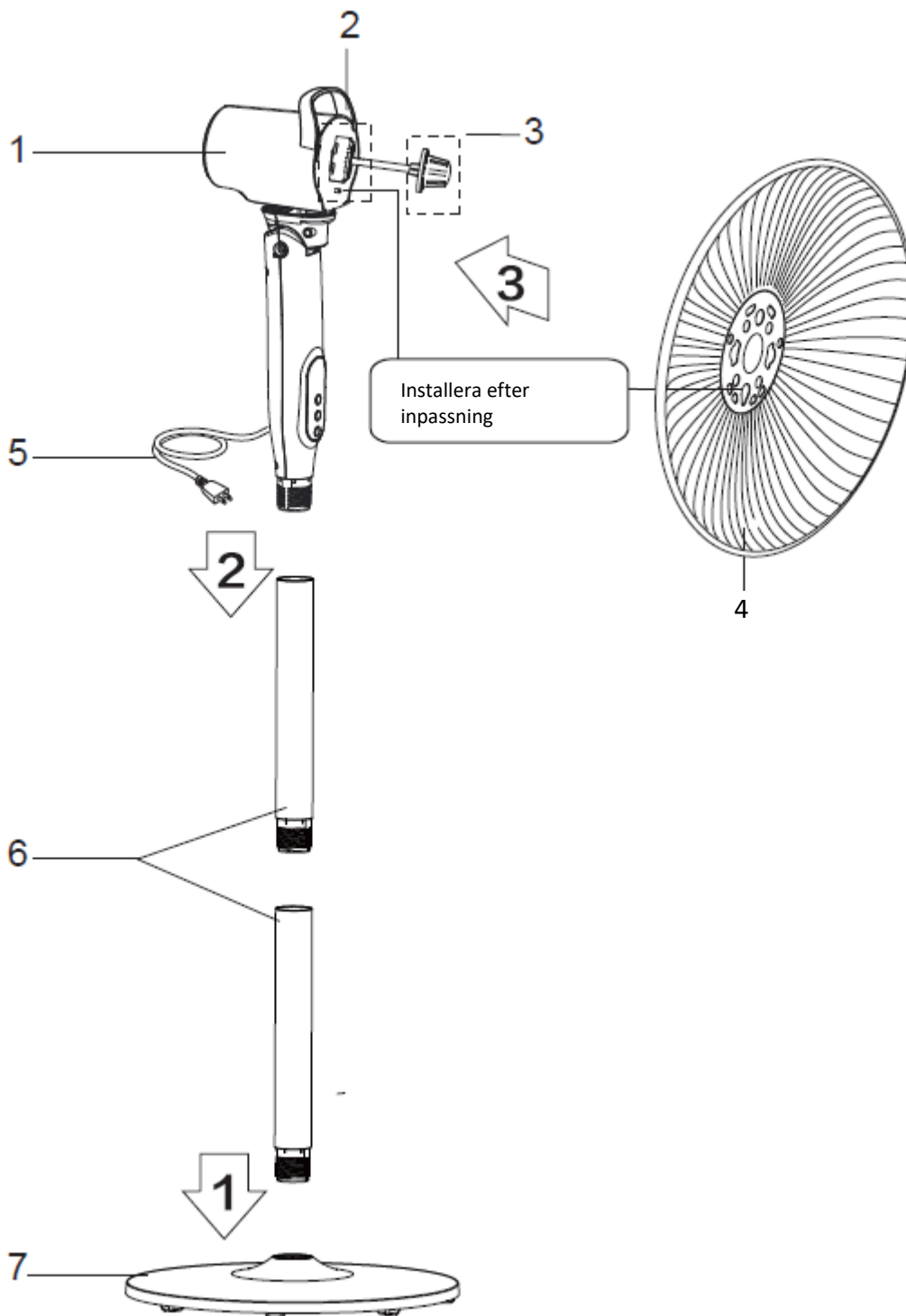

Före installation ska du ta bort propellern och plastmuttern från motorhuvudet.  
Installation av chassi: Chassit installeras genom att man vrider på stolpen.

## Installation av främre och bakre skydd

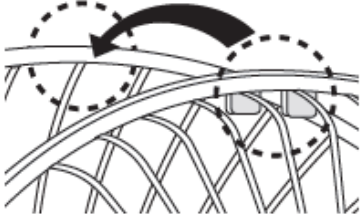
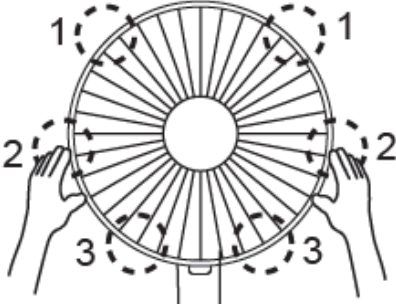
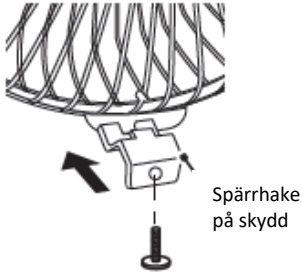
		
<p>Passa in spärrhaken på det främre skyddet med det bakre skyddets position enligt bilden.</p>	<p>Tryck på skydden med båda händerna.</p>	<p>Installation av spärrhake.</p>

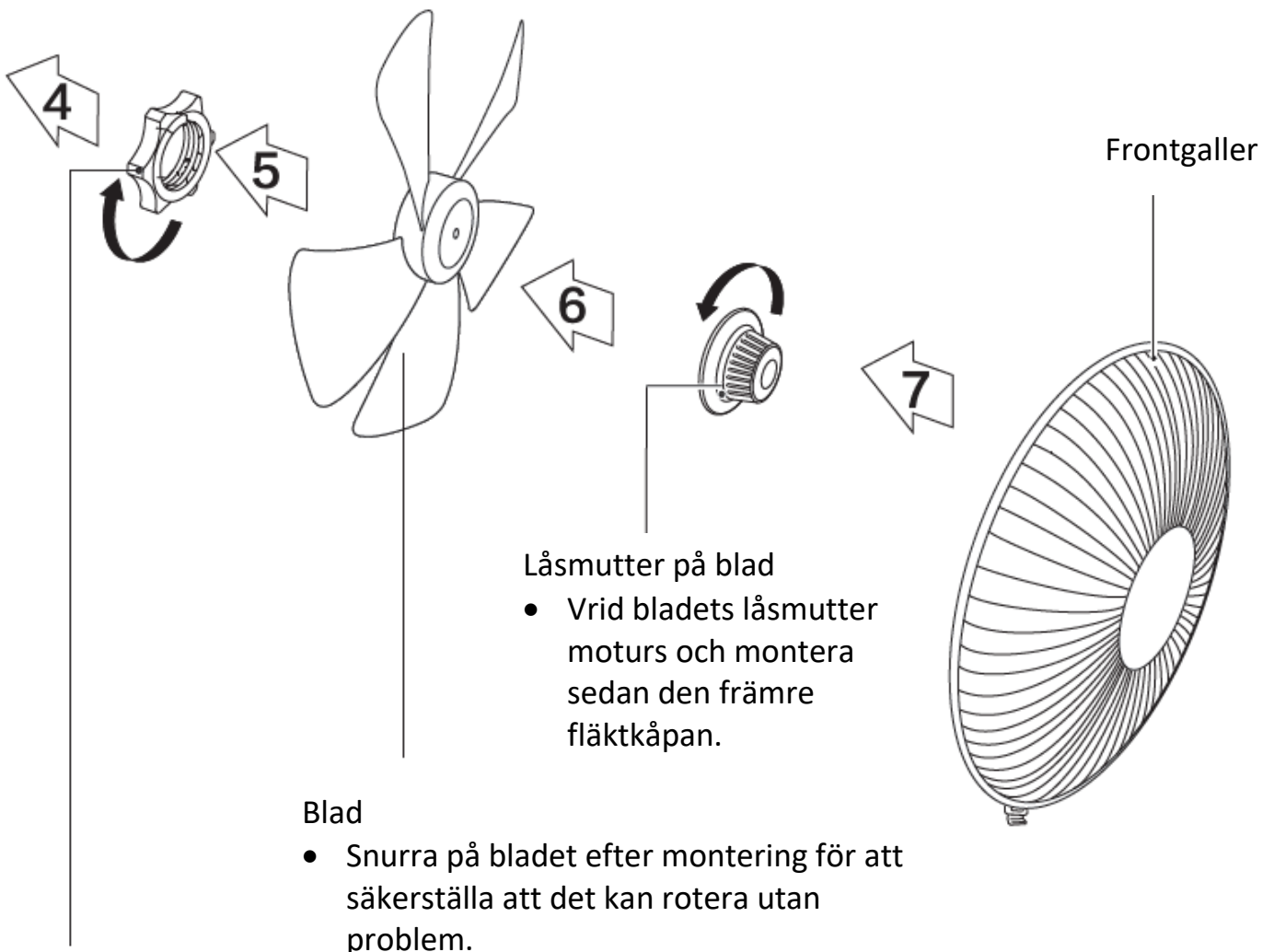

### Låsmutter på galler

- Vrid gallrets låsmutter medurs samtidigt som du håller fast det bakre gallret.

# BRUKSANVISNING

## Anvisningar för knapp eller fjärrkontroll

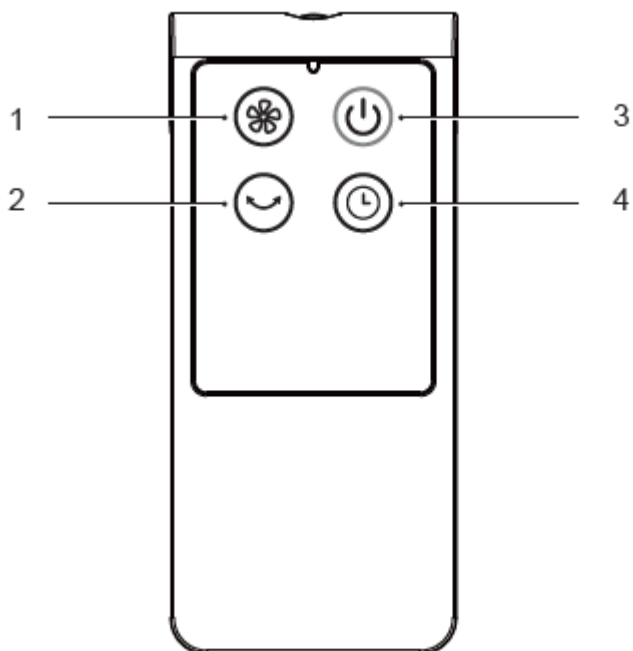

NR	Beskrivning
1.	Knappen "SPEED"
2.	Knappen "OSC"
3.	Knappen "ON/OFF"
4.	Knappen "TIMER"

### Tips:

Fjärrkontrollen ska användas inom 5 meters avstånd framför produkten och i en vinkel inom 30°. Använd alkaliska batterier av typen "AAA". Använd inte laddningsbara batterier.

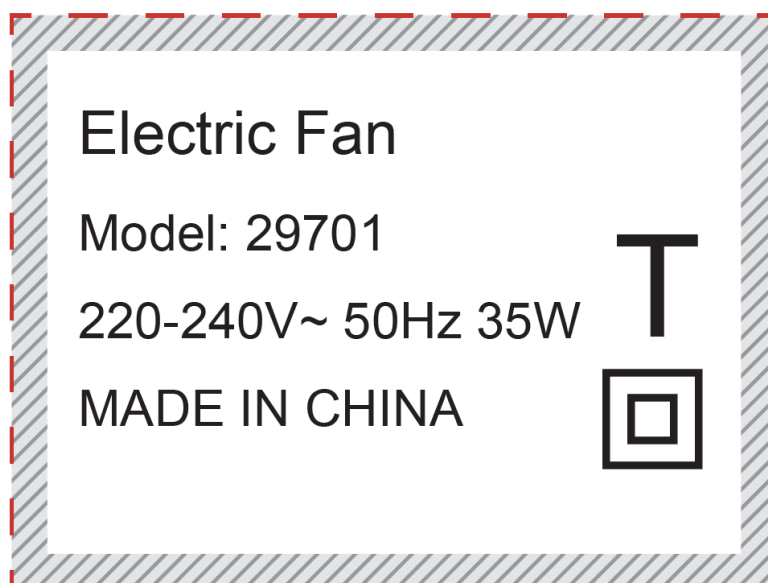



## Instruktioner för användning av huvudenhet

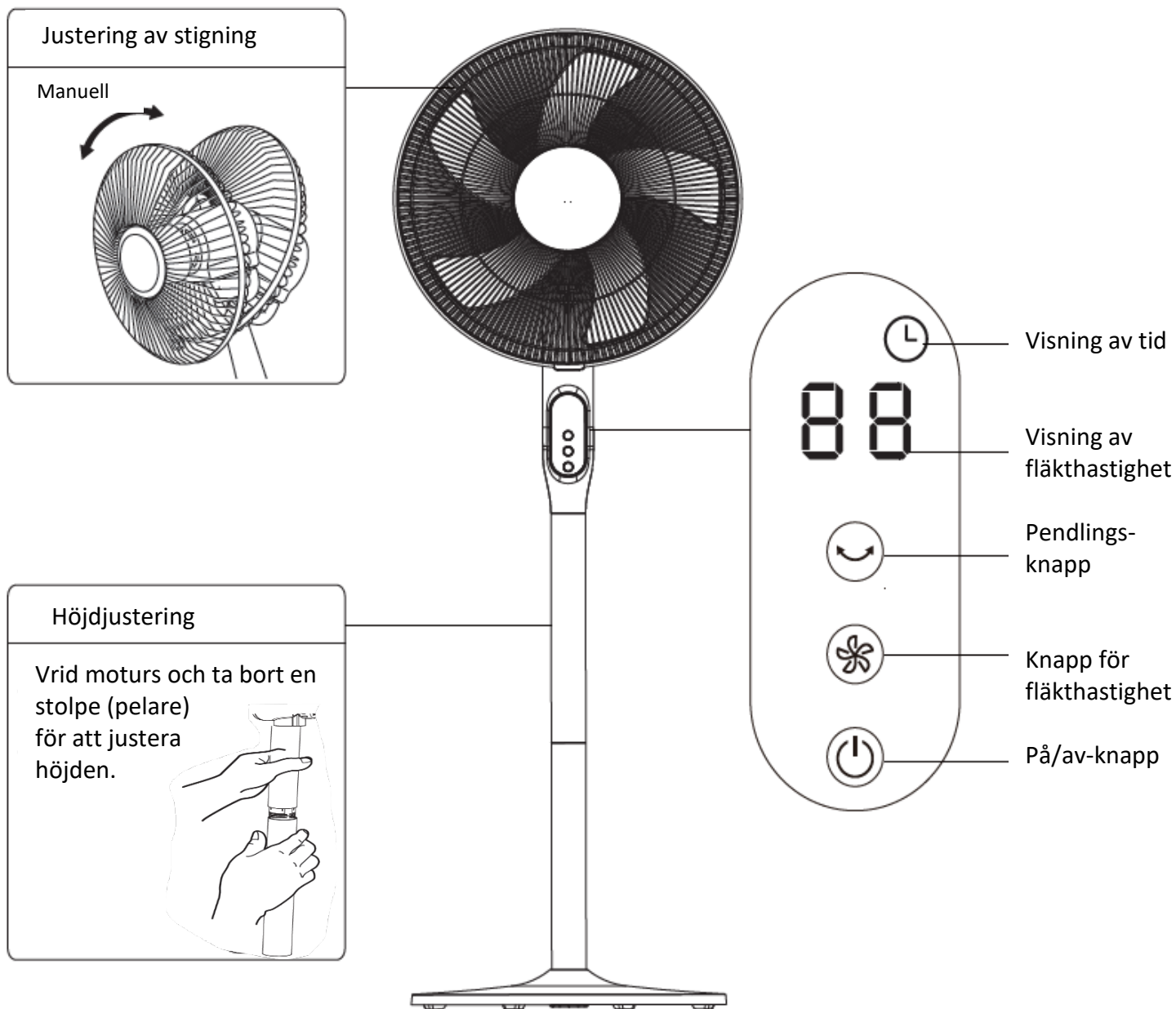

**Pendlingsknapp:** Kort tryck på pendlingsknappen för att starta eller stänga av pendlingsfunktionen; håll pendlingsknappen intryckt i 2 sekunder för att öppna tidsinställningen och tryck sedan en gång på pendlingsknappen för att justera tiden.



**Knapp för fläkthastighet:** Om du trycker en gång på fläkthastighetsknappen ändras fläkthastigheten enligt följande: 1-2-3-4-...-12 i följd; håll fläkthastighetsknappen intryckt för snabbjustering av fläkthastigheten.



**På/av-knapp:** Växla funktion eller stäng av

## UNDERHÅLLSINSTRUKTIONER

Fläkten behöver inte mycket underhåll. Försök inte laga den på egen hand om den går sönder. Lämna in den till kvalificerad servicepersonal om service behövs.

1. Före rengöring och montering måste fläkten kopplas ur.
2. För att säkerställa tillräcklig luftcirkulation till motorn ska ventilerna på baksidan av motorn hållas fria från damm. Plocka inte isär fläkten för att avlägsna damm.
3. Torka av de yttre delarna med en mjuk trasa som fuktats med ett mildt rengöringsmedel.
4. Använd inga slipande rengöringsmedel eller lösningsmedel, då det kan leda till repor på ytan. Använd inget av följande för rengöring: bensin, thinner.
5. Låt inte vatten eller annan vätska komma in i motorhuset eller de invända komponenterna.

## RENGÖRING

1. Se till att du kopplar bort enheten från nätströmmen innan du rengör den.
2. Plastdelar ska rengöras med en mjuk trasa som fuktats med ett mildt rengöringsmedel. Torka sedan av ordentligt med en torr trasa.

## KASSERING AV ELEKTRISK OCH ELEKTRONISK UTRUSTNING (WEEE-

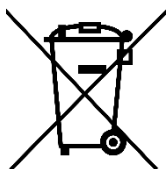

## DIREKTIVET) ██████████

Den här symbolen på produkten eller i instruktionerna innebär att den elektriska och elektroniska utrustningen enligt EU-direktivet (WEEE) måste kasseras separat från annat hushållsavfall eftersom den kan vara skadlig för miljön. Länderna i EU har återvinningsssystem. Kontakta din lokala leverantör eller myndighet för mer information.

## Meddelande om kassering av batterier

Batteriet som används i denna produkt innehåller kemikalier som är skadliga för miljön. För att skydda miljön kasta använda batterier i enlighet med lokala lagar och bestämmelser. Kasta inte batterierna i de vanliga hushållssoporna. För ytterligare information, kontakta de lokala myndigheterna eller din återförsäljare där du köpte produkten.

## Importerad av:

F&H A/S  
Gl. Skivevej 70  
DK-8800 Viborg  
DANMARK

## FINSK

### Turvavaroitukset

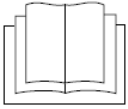

**TÄRKEÄ HUOMAUTUS:** Lue tämä käyttöopas huolellisesti ennen laitteen asentamista tai käyttöä. Varmista, että säilytät tämän käyttöoppaan tulevaa käyttöä varten.

### YLEINEN TURVALLISUUS

- Jatkuvan turvallisuutesi vuoksi ja vamman tai sähköiskun vaaran pienentämiseksi, lue kaikki ohjeet huolellisesti ennen laitteen käyttöä ja säilytä ne tulevaa käyttöä varten. Noudata kaikkia alla lueteltuja turvallisuusvaroituksia.
- Säilytä tämä käyttöopas. Jos luovutat laitteen kolmannelle osapuolelle, liitä tämä käyttöopas mukaan.
- Pidä laitteen kotelon tuuletusaukot vapaana kaikista esteistä.
- Valitse laitteelle paikkaa loitolla lämmönlähteistä, kuten lämpöpatteri tai avotuli.
- Lapsia on valvottava, jotta varmistetaan, etteivät he leiki laitteella.
- Pidä virtajohto poissa lasten ulottuvilta.
- Tätä laitetta saavat käyttää yli 8-vuotiaat ja sellaiset henkilöt, joiden fyysiset, aistimelliset tai henkiset kyvyt ovat alentuneet tai joilla ei ole kokemusta tai tietoutta laitteen käytöstä, jos heitä valvotaan ja he saavat ohjeet laitteen turvalliseen käyttöön ja he ymmärtävät, mitä vaaroja laitteen käyttöön liittyy. Lapset eivät saa leikkiä laitteella. Vain yli 8-vuotiaat lapset saavat puhdistaa laitteen ja suorittaa käyttäjän kunnossapitotehtäviä aikuisen valvonnassa. Lapset eivät saa suorittaa puhdistamista ja kunnossapitoa ilman valvontaa.

### SÄHKÖ

- Kaikkien johdotusten on oltava paikallisten ja kansallisten sähkösäädösten mukaisia ja ne saa asentaa vain pätevä huoltoedustaja. Jos sinulla on kysyttävää seuraavista ohjeista, ota yhteys pätevään huoltoedustajaan.
- Tarkista käytettävissä oleva virransyöttö ja ratkaise kaikki johdotusongelmat ennen tämän laitteen asennusta ja käyttöä.
- Oman turvallisuutesi ja suojauksesi vuoksi tämä laite on maadoitettu virtajohdon kautta, kun se on liitetty maadoitettuun pistorasiaan. Jollet ole varma, ovatko kotisi seinäpistorasiat oikein maadoitettuja, ota yhteys pätevään huoltoedustajaan. Älä käytä pistokesovittimia ja tai jatkojohtoja tämän laitteen kanssa.
- ÄLÄ käytä laitetta, jos virtajohto tai pistoke on löysällä tai vahingoittunut tai tarvitsee huoltoa/vaihdon. Jos virtajohto on vaurioitunut, valmistajan tai huoltoedustajan tai vastaavasti pätevien henkilöiden täytyy se vaihtaa vaaran välttämiseksi.
- Käytä AINOASTAAN toimitukseen kuuluvaa johtoa ja pistorasiaa.

## SIIRTÄMINEN/KULJETUS

- Kuljeta laitetta aina pystyasennossa.
- Tämän laitteen turvalliseen siirtämiseen tarvitaan vähintään kaksi henkilöä.

## SIJOITTAMINEN

- Jos laite sattuu kaatumaan käytön aikana, sammuta laite ja irrota se heti verkkovirrasta. Anna laitteen asettua muutama tunti ennen käyttöä. Se varmistaa, että jäähdytysaine on täyttänyt täysin kompressorin, mikä estää laitetta käynnistämästä ylikuumenemisestä johtuvan automaattisen sammutustoiminnon.
- Varmista, että laite on asetettu vakaalle, tasaiselle pinnalle.
- Älä anna virtajohdon juuttua kiinni mihinkään.

## PAIKKA

- Aseta ja säilytä laitetta poissa suorasta auringonpaisteesta, yms. äläkä aseta tai säilytä sitä ikkunan alla tai terassin lasiliukuoven vieressä.
- ÄLÄ aseta tai säilytä laitetta missään, missä se voi joutua vedetyksi veteen tai muuhun nesteeseen.
- Laitetta tulee käyttää niin, että se on suojattu kosteudelta, esim. kondensaatiolta ja vesiroiskeilta.
- ÄLÄ käytä laitetta märässä huoneessa, kuten kylpyhuone, pesutupa tai muu huone, jossa voi olla märkää.
- ÄLÄ käytä laitetta lähellä syttyviä aineita tai höyryä, kuten alkoholi, hyönteismyrkky, bensiini jne.
- Varmista, että joka puolella laitteen ympärillä on vähintään 30 cm tyhjää tilaa.
- ÄLÄ aseta laitetta verhojen tai muiden ripustettujen tekstiilien eteen, ne saattavat tukkia takailmanoton.
- ÄLÄ aseta lähelle huonekaluja ja seiniä.
- ÄLÄ käytä tätä laitetta suljetussa kaapissa.

## KÄYTTÖ

- ÄLÄ peitä laitetta äläkä tuki laitteen ilmanvaihtoaukkoja.
- ÄLÄ aseta mitään esineitä laitteen päälle äläkä anna kenenkään ihmisen tai lemmikin istua sille.
- Älä koskaan poista kiinnitettyjä kansia.
- Älä koskaan käytät tätä laitetta, jos se ei toimi oikein, tai jos se on pudonnut tai vahingoittunut. Ota yhteys pätevään huoltoedustajaan saadaksesi apua.
- Älä koskaan käytä pistorasian katkaisijaa tai pistoketta laitteen käynnistämiseen ja pysäyttämiseen. Käytä aina laitteen tai kaukosäätimen PÄÄLLE/POIS-kytkintä.
- ÄLÄ käytä laitetta lähellä muita elektronisia/sähköisiä laitteita.
- ÄLÄ käytä laitetta märin/kostein käsin tai paljain jaloin.
- Älä käytä tätä laitetta millään muulla kuin käsilläsi. Älä käytä laitetta märin käsin.

- Älä anna kotelon tai ohjauspaneelin kastua.
- Varmista ennen käyttöä, että laite on täysin kuiva.
- Käytä laitetta aina suodatin ja ritilä oikein ja tukevasti asennettuina.
- Jollet käytä laitetta pitkään aikaan (esim. lomalle lähtiessä), irrota se pistorasiasta.
- Älä koskaan laita käsiäsi, sormiasi tai muita esineitä ilman tulo- tai lähtöaukkoihin.

## PARISTOT

- Lapset voivat helposti nielaista tässä laitteessa käytettäviä paristoja ja tämä on vaarallista.
- Pidä irtonaiset paristot pois pienten lasten ulottuvilta ja varmista että paristotarjotin on tukevasti laitteessa. Hae lääkärin apua jos uskot että paristo on tullut niellyksi.
- Ole hyvä ja hävitä paristot oikeaoppisesti seuraten tässä käyttöoppaassa olevia ohjeita.
- Älä altista paristoa suoralle auringonvalolle tai voimakkaille lämpölähteille.

## PUHDISTUS JA KUNNOSSAPITO

- Sammuta laite ja irrota se pistorasiasta aina käytön jälkeen ja ennen puhdistusta.
- Ota aina yhteys pätevään huoltoedustajaan korjausten suorittamiseksi tai ei-käyttäjän huollettavaan kunnossapitoon, esim. laitteen sisäosissa.
- Älä koskaan käytä vaarallisia kemikaaleja laitteen puhdistamiseen tai anna niiden joutua kosketuksiin laitteen kanssa. Käytä puhdistamiseen vain pehmeää liinaa.
- Puhdista laitteen suodattimet säännöllisesti. Se auttaa pitämään yllä tehokkuutta ja pidentää laitteen käyttöikä.



VAIN VALTUUTETUT HUOLTOHENKILÖT SAAVAT TEHDÄ HUOLTO- JA KORJAUSTÖITÄ, JOTKA EDELLYTTÄVÄT KOTELON AVAAMISTA. NÄMÄ TYÖT OVAT VAARALLISIA.



SÄHKÖISKUVAARAN VUOKSI ÄLÄ YRITÄ KORJATA LAITETTA ITSE.

# ASENNUSOHJEET

Osien nimet

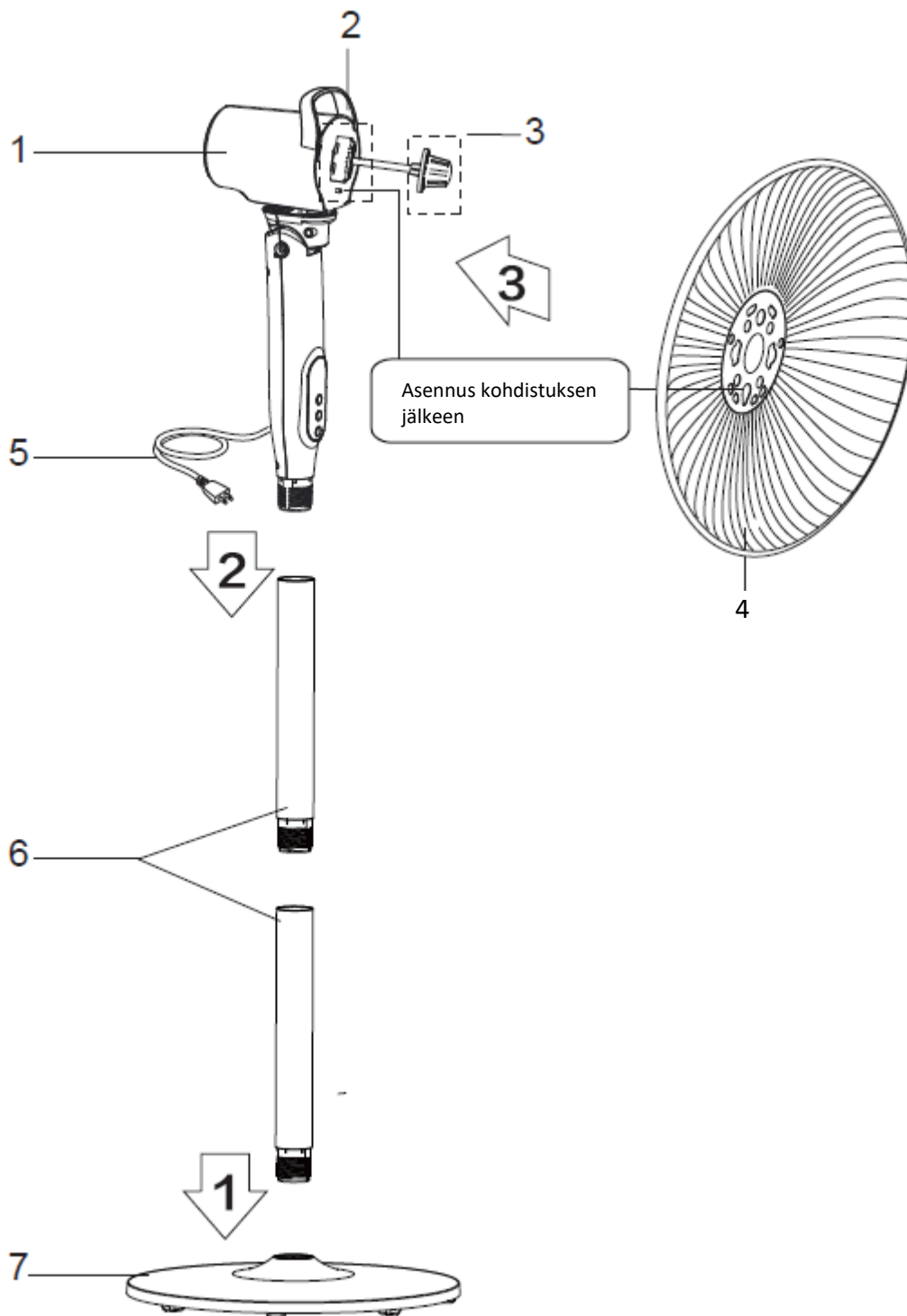

Ennen asennusta irrota navan suojus ja muovimutteri moottorin päästä.  
Rungon asennus: Runko asennetaan kiertämällä tankoa.

## Etu- ja takasuojan asennus

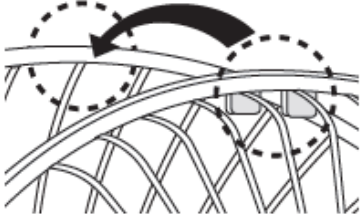
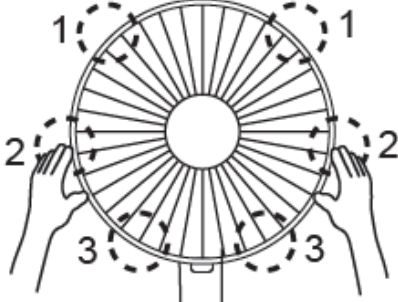
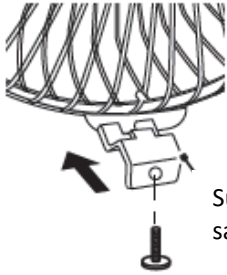
		
<p>Kohdista etusuojan salpa kuvassa esitetyn takasuojan asentoon.</p>	<p>Paina suojia vuorotellen molemmilla käsillä.</p>	<p>Itsesalpaava asennus.</p>

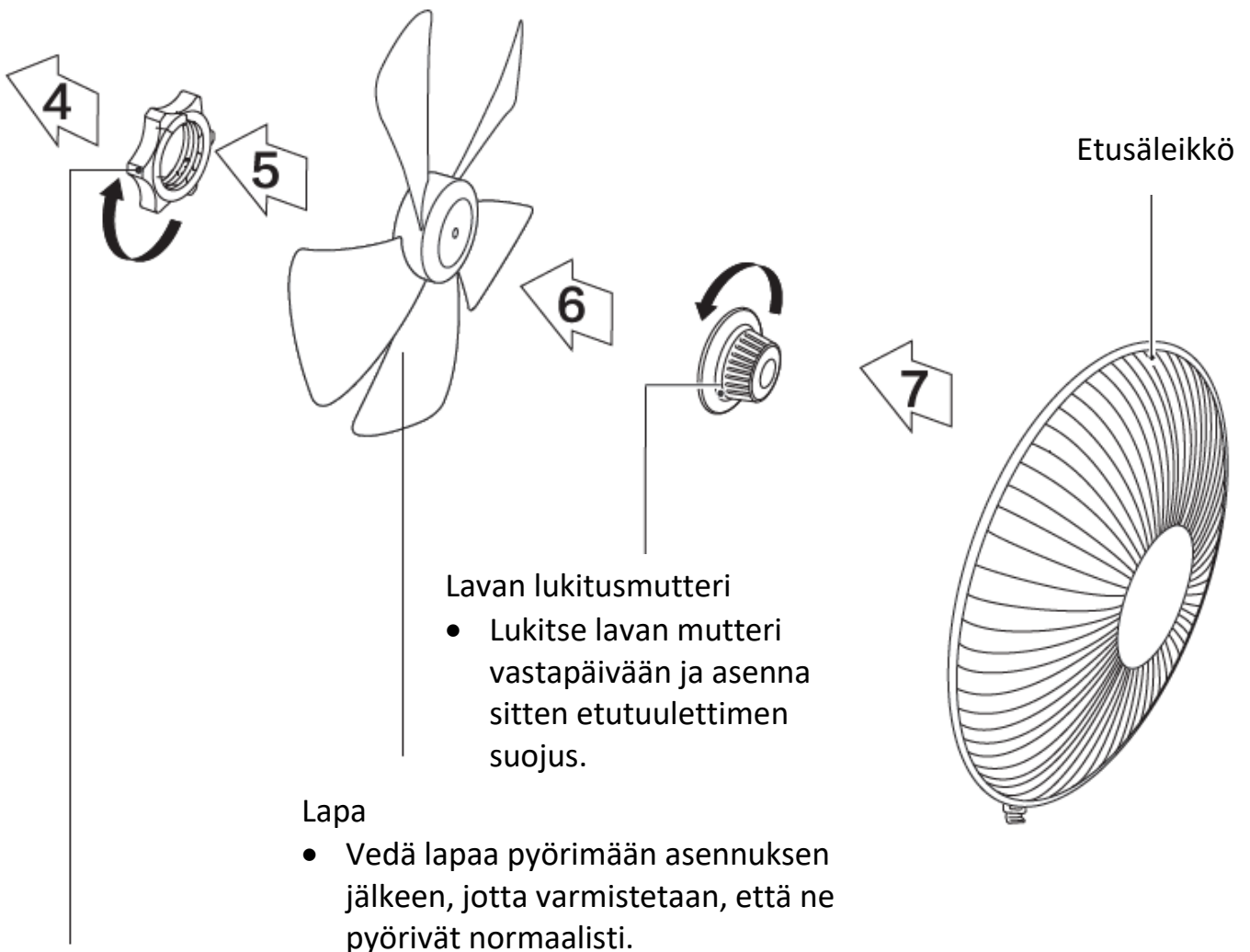

### Säleikön lukitusmutteri

- Kierrä säleikön lukkomutteria myötäpäivään ja kiinnitä sillä välin takasäleikkö.

# KÄYTTÖOHJEET

Ohjeet kaukosäätimen näppäimille

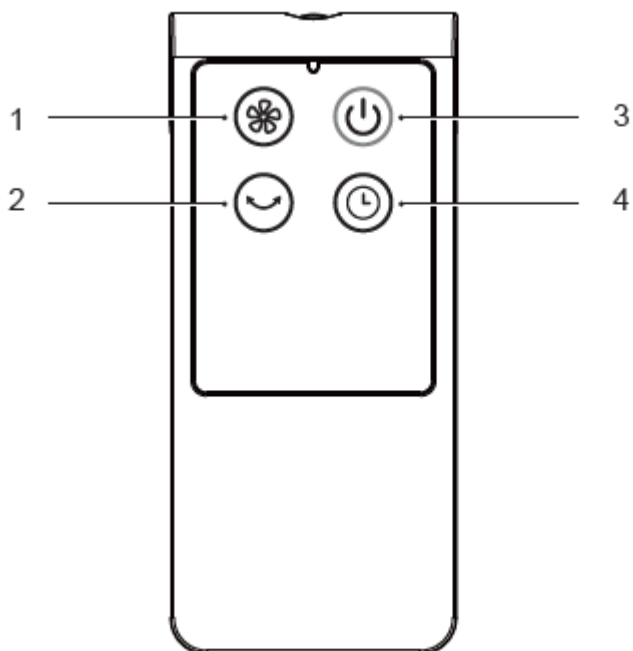

NRO	Kuvaus
1.	NOPEUSpainike
2.	“OSC”-painike
3.	ON/OFF-painike
4.	“TIMER”-painike

## Vinkki:

Kaukosäädintä täytyy käyttää 5 metrin päässä laitteen edessä ja enintään 30 asteen kulmassa. Käytä AAA-tyyppisiä alkaliparistoja. Älä käytä ladattavia paristoja.

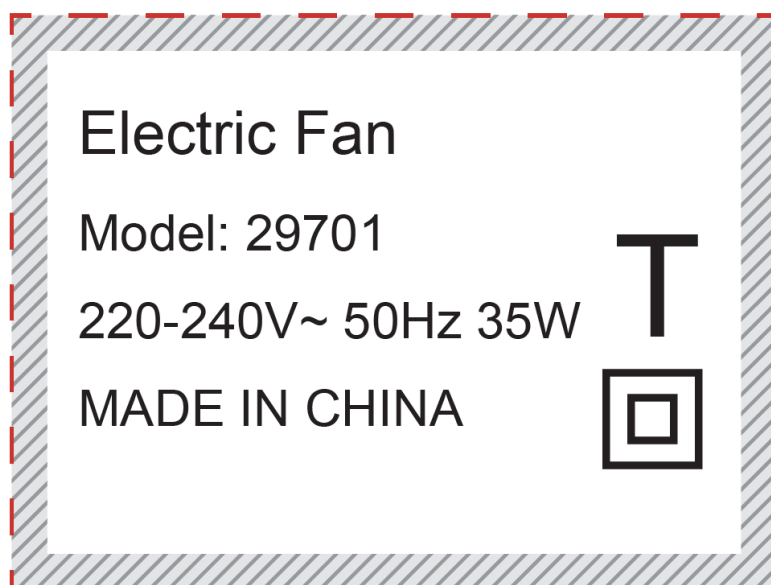



## Rungon käyttöohjeet

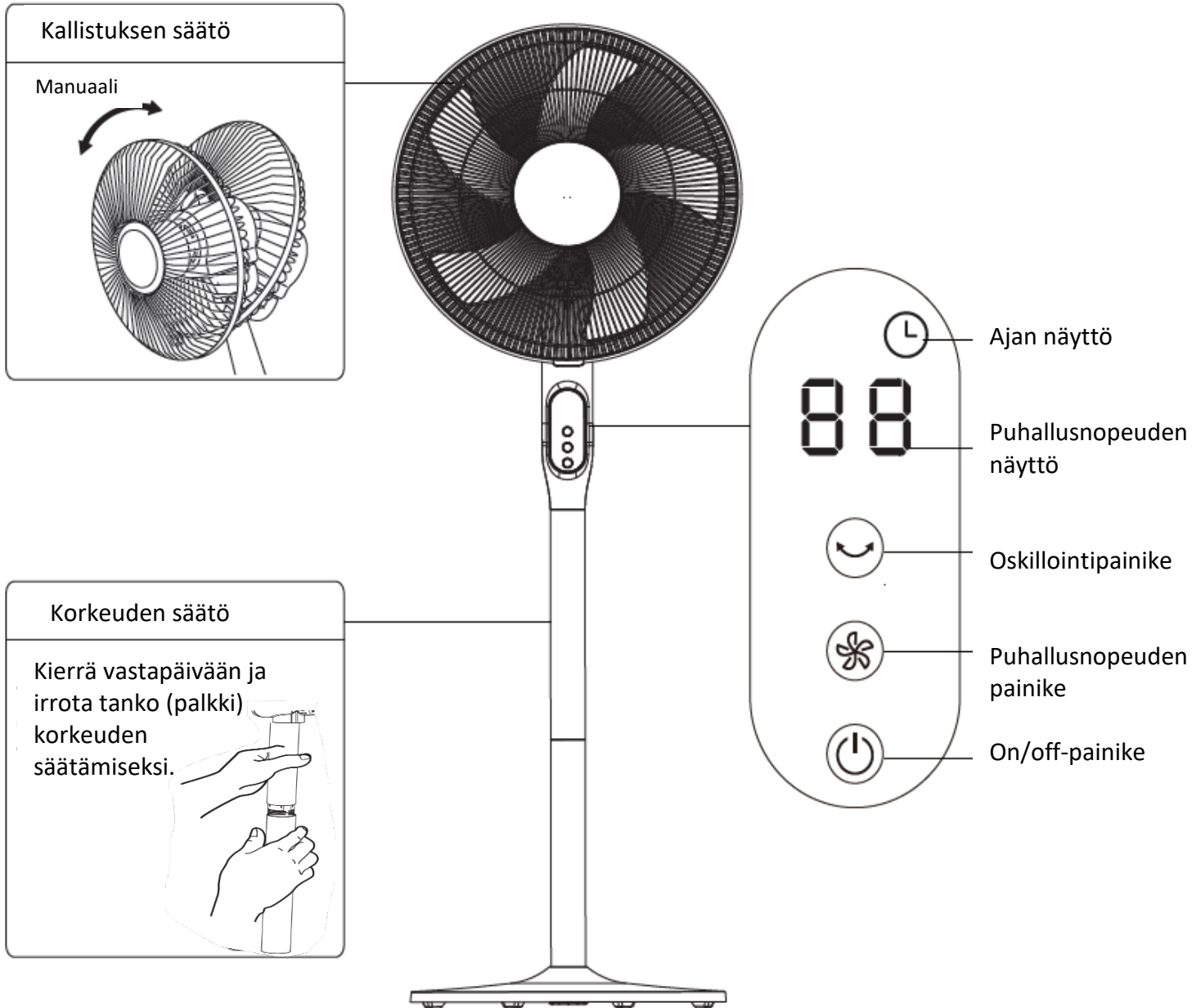

Oskillointipainike: Paina lyhyesti oskillointipainiketta käynnistääksesi tai sulkeaksesi oskillointitoiminnon; paina oskillointipainiketta 2 s ajan asettamista varten ja paina sitten lyhyesti oskillointipainiketta ajan säätämistä varten.



Puhallusnopeuden painike: Paina puhallusnopeuden painiketta lyhyesti, ja tuulen nopeus muuttuu seuraavasti: 1-2-3-4-...-12 peräkkäin; paina puhallusnopeuspainiketta pitkään tuulen nopeuden nopean säätämisen toteuttamiseksi.



On/off-painike: Kytke päälle tai pois.

## HUOLTO-OHJE

Tuuletin vaatii hieman huoltoa. Älä yritä korjata sitä itse. Toimita laite ammattitaitoisen huoltohenkilöstön huollettavaksi, jos huolto on tarpeen.

1. Tuulettimen virtapistoke täytyy irrottaa ennen puhdistusta ja kokoamista.
2. Varmista riittävä ilmankierto moottoriin poistamalla pöly moottorin takaosassa olevista tuuletusaukoista. Älä pura tuuletinta pölyn poistamiseksi.
3. Pyyhi ulko-osat pehmeällä liinalla ja miedolla puhdistusaineella.
4. Älä käytä hankaavia pesuaineita tai liuottimia, jotta pinta ei naarmuuntuisi. Älä käytä seuraavia aineita puhdistusaineena: bensiini, ohennin.
5. Älä päästä vettä tai muuta nestettä moottorikoteloon tai sisäosiin.

## PUHDISTUS

1. Muista irrottaa virtalähde ennen puhdistusta.
2. Muoviosat puhdistetaan pehmeällä liinalla, joka on kostutettu miedolla saippualla. Poista saippuakalvo huolellisesti kuivalla liinalla.

## SÄHKÖ-JA ELEKTRONIIKKALAITTEIDEN HÄVITTÄMINEN (WEEE-

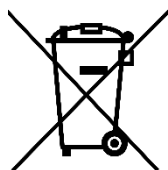

## DIREKTIIVI)

Tämä symboli tuotteessa tai ohjeissa tarkoittaa, että Euroopan unionin direktiivin (WEEE) mukainen sähkö- ja elektroniikkalaite pitää hävittää erillään muusta kotitalousjätteestä, koska laitteet voivat olla haitallisia ympäristölle. EU-maissa on omat jätteenkierrätysjärjestelmänsä. Ota yhteyttä oman alueesi jätehuollon viranomaiseen saadaksesi lisätietoja.

## Tietoa paristojen hävittämisestä

Tässä tuotteessa käytetyt paristot sisältävät kemikaleja, jotka ovat haitallisia ympäristölle. Ympäristömme säilyttämiseksi hävitä käytetyt paristot paikallisten lakien ja säädösten mukaisesti. Älä hävitä paristoja normaalin kotitalousjätteen mukana. Jos haluat lisätietoja, ota yhteys paikallisiin viranomaisiin tai tuotteen myyneeseen liikkeeseen.

## Maahantuoja:

F&H A/S  
Gl. Skivevej 70  
DK-8800 Viborg  
DENMARK

# DANSK

## Sikkerhedsforanstaltninger

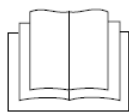

**VIGTIG BEMÆRKNING:** Læs denne vejledning omhyggeligt, inden du installerer og betjener din enhed. Sørg for at gemme denne vejledning til fremtidig reference.

### GENEREL SIKKERHED

- Af sikkerhedsmæssige årsager og for at mindske risikoen for personskade og elektrisk stød, bedes du venligst læse alle instruktionerne nøje, før du bruger enheden og behold disse instruktioner til senere reference. Følg venligst alle sikkerhedsforanstaltningerne nedenfor.
- Gem denne brugervejledning. Hvis denne enhed gives videre til tredjepart, skal denne vejledning følge med.
- Apparatets ventilationshuller skal holdes fri og uhindrede.
- Sørg for at stille enheden væk fra varmekilder, såsom radiatorer og åben ild.
- Børn skal være under opsyn for at sikre, at de ikke leger med apparatet.
- Hold el-ledningen væk fra børn.
- Dette apparat må kun bruges af børn over 8 år og personer med nedsatte fysiske, sensoriske eller mentale evner, eller mangel på erfaring eller viden, hvis de er under opsyn eller er blevet instrueret i hvordan dette apparat bruges sikkert og forstår risikoen ved at bruge det. Børn må ikke lege med apparatet. Rengøring og vedligeholdelsesarbejde må ikke udføres af børn, medmindre de er over 8 år og er under opsyn. Rengøring og vedligeholdelsesarbejde må ikke udføres af børn, medmindre de er under opsyn.

### ELEKTRICITET

- Al ledningsføring skal være i overensstemmelse med lokale og nationale elnormer, og skal installeres af en autoriseret person. Hvis du har spørgsmål til følgende instruktioner, skal du kontakte et autoriseret servicested.
- Kontroller strømforsyningen og løs eventuelle problemer med ledningsføringen, inden du installerer og bruger denne enhed.
- Af hensyn til din sikkerhed og beskyttelse, jordforbindes enheden via stikket på strømkablet, når den sluttes til stikkontakten. Hvis du ikke er sikker på, om stikkontakterne i dit hjem er jordforbundet, bedes du venligst et autoriseret servicested. Denne enhed må ikke bruges med adapterstik eller forlængerledninger.
- Hvis strømkablet eller stikket er løst eller beskadiget eller skal repareres/udskiftes, må du IKKE bruge enheden. Hvis el-ledningen er beskadiget, skal den, for at undgå fare, udskiftes af enten fabrikanten, hans servicerepræsentant eller af en tilsvarende kvalificeret person.
- Enheden må KUN bruges med det medfølgende kabel og stik.

## FLYTNING / TRANSPORT

- Enheden skal altid transporteres i lodret position.
- Der skal mindst 2 personer til at flytte denne enhed sikkert.

## OPSTILLING

- Hvis enheden vælter under brug, skal du øjeblikkeligt slukke for den og træk stikket ud af stikkontakten. Lad enheden stå i et par timer før brug. Dette sikrer at kompressoren fyldes helt op med kølervæske, og forhindre derved enheden i at starte afbrydningsfunktionen på grund af overophedning.
- Sørg for at enheden stilles på en stabil og plan overflade.
- Undgå, at strømkablet på nogen måde kommer i klemme.

## ANBRINGELSE

- Enheden skal stilles og opbevares væk fra direkte sollys. Den må f.eks ikke stilles eller opbevares under et vindue eller ved siden af en skydedør af glas.
- Enheden må IKKE stilles eller opbevares på steder, hvor den kan vælte eller blive trukket ned i vand eller anden væske.
- Enheden skal bruges på en sådan måde, at den beskyttes mod fugt, som f.eks kondens og vandsprøjt.

Enheden må IKKE bruges i et vådt lokale, såsom et badeværelse eller bryggers eller i andre lokaler, der kan blive våde.

- Enheden må IKKE bruges nærheden af brændbare stoffer eller dampe, såsom alkohol, insekticid, benzin, osv.
- Sørg for, at der er mindst 30 cm fri plads rundt om enheden.
- Enheden må IKKE stilles foran gardiner eller andre ophæng, hvis de falder mod luftindtagene på enheden bagside.
- Enheden må IKKE stilles i nærheden af møbler og vægge.
- Enheden må IKKE stilles i et lukket skab.

## DRIFTEN

- Enheden må IKKE tildækkes og der må ikke spærres for åbningerne på enheden.
- Der må IKKE stilles genstande oven på enheden, og lad heller ikke personer eller dyr sidde oven på enheden.
- Fastspændte beslag og kabinetter må ikke fjernes.
- Enheden må aldrig bruges, hvis den ikke virker ordentligt, eller hvis den er blevet tabt eller beskadiget. Kontakt et kvalificeret servicested for hjælp.
- Enheden må aldrig tændes og slukkes på stikkontakten, eller ved at tilslutte/frakoble stikket. Brug altid tænd/sluk-knappen på enheden eller fjernbetjeningen.
- Enheden må IKKE bruges i nærheden af andre elektriske/elektroniske elementer.
- Enheden må IKKE bruges med våde/fugtige hænder, eller hvis du har bare fødder.

- Dette apparat må ikke betjenes med andet end dine hænder. Apparatet må ikke bruges med våde hænder.
- Kabinettet og betjeningspanelet må ikke blive vådt.
- Sørg for, at enheden er helt tørt før brug.
- Filteret og gitter skal hele tiden sidde korrekt i enheden, inden du må bruge den.
- Hvis enheden ikke skal bruges i længere tid (hvis du f.eks skal på ferie), skal du trække stikket ud af stikkontakten.
- Du må IKKE stikke hænder, fingre eller andre genstande ind i luftindtaget eller udtaget på enheden.

## BATTERIER

- Batterierne i enheden kan sluges af små børn, hvilket er meget farligt.
- Batterier bør opbevares utilgængeligt for små børn, og lågen til batterirummet bør sidde godt fast. Hvis et batteri er blevet slugt, skal du straks søge læge.
- Batterier smides væk i henhold til instruktionerne i denne manual.
- Batteriet må ikke udsættes for direkte sollys eller ekstrem varme.

## RENGØRING OG VEDLIGEHOLDELSE

- Sørg altid for at slukke for enheden, og træk stikket ud af stikkontakten efter brug og før rengøring.
- Reparation og vedligeholdelse af særlige dele, må kun udføres af en autoriseret serviceperson.
- Enheden må aldrig rengøres med farlige kemikalier, og disse må heller ikke komme i kontakt med enheden. Brug kun en blød klud.
- Rengør enhedens filtre regelmæssigt. På denne måde forbliver enheden effektiv, og det forlænger dens levetid.



DET ER FARLIGT FOR ALLE ANDRE END AUTORISEREDE TEKNIKERE AT UDFØRE REPARATIONER, SOM INDEBÆRER FJERNELSE AF DÆKSLER.



FOR AT UNDGÅ RISIKOEN FOR ELEKTRISK STØD MÅ DU IKKE SELV FORSØGE AT REPARERE MASKINEN.

# INSTALLATIONSVEJLEDNING

Navn på komponenter

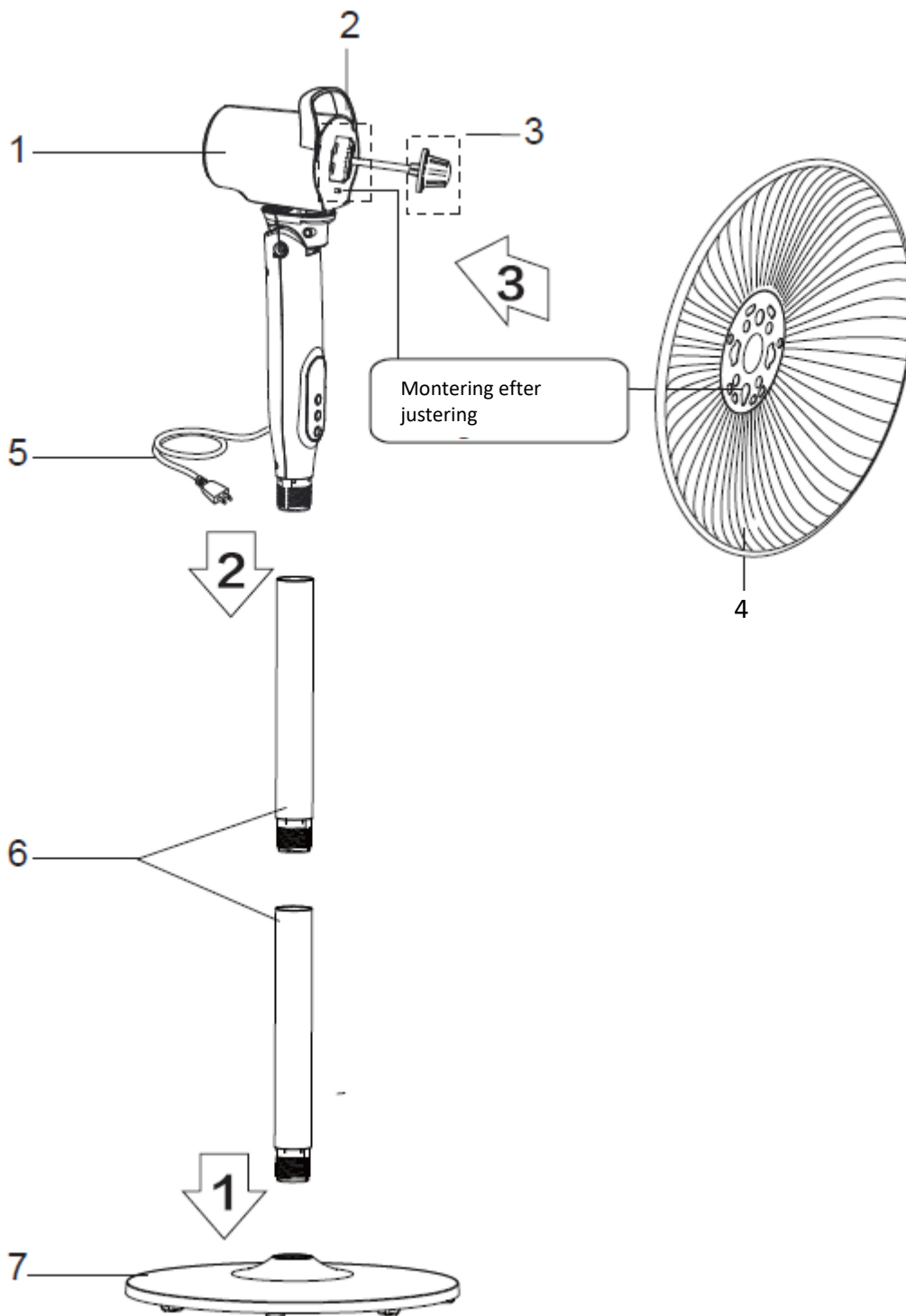

Før monteringen skal du fjerne spinneren og plastmøtrikken fra motorhovedet  
Montering af stel: Stellet monteres ved at rotere stangen.

## Montering af for- og bagskærm

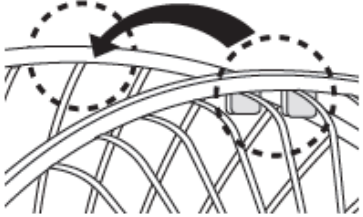
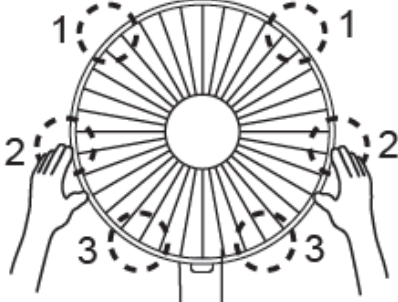
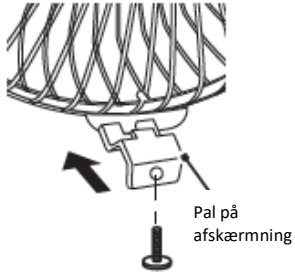
		
<p>Juster palen på forskærmen med den viste position på bagskærmen.</p>	<p>Tryk på skærmene efter hinanden med begge hænder.</p>	<p>Selvlåsende montering.</p>

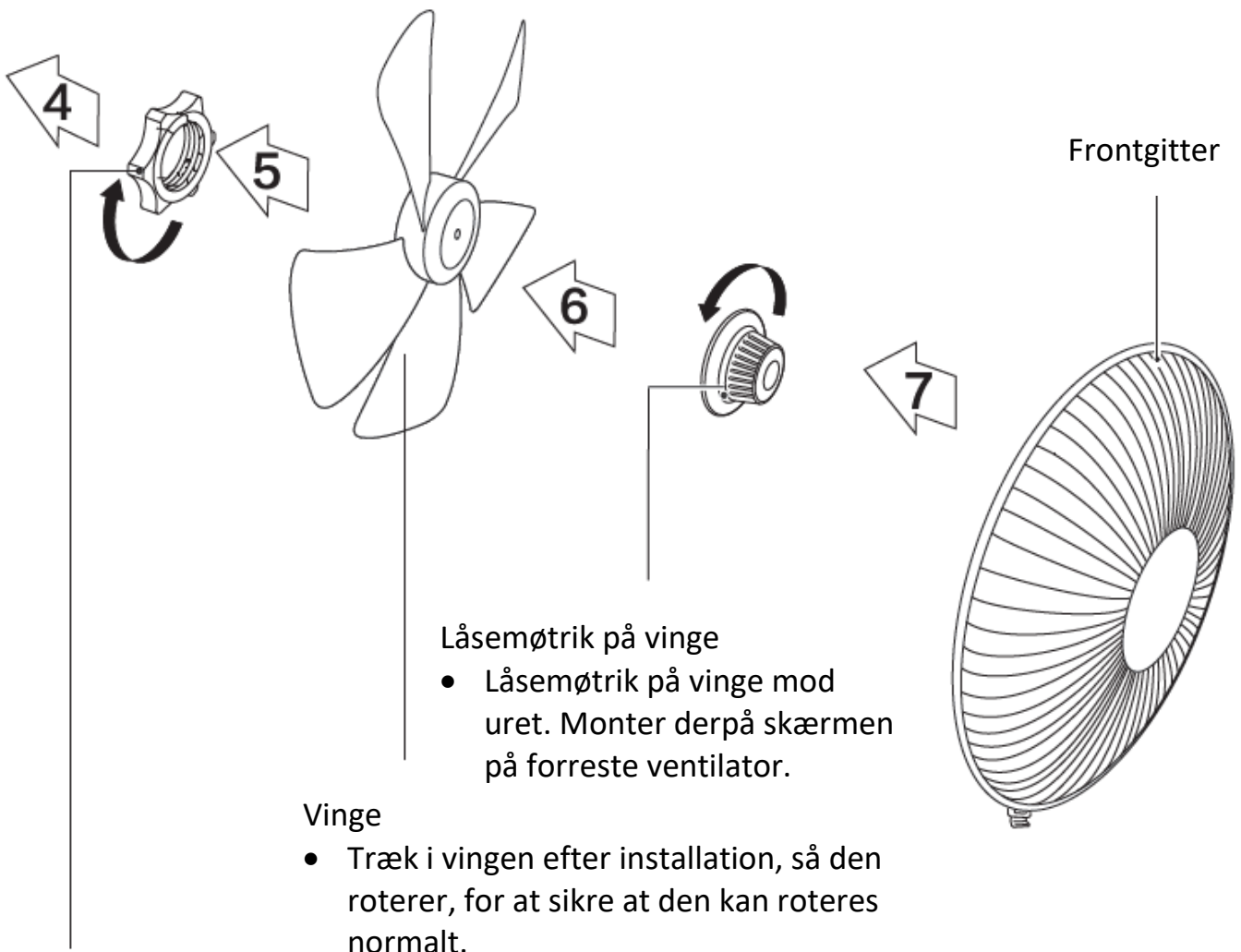

### Låsemøtrik på gitter

- Skru gitterets låsemøtrik på med uret, og fastgør i mellemtiden det bageste gitter.

# BRUGSVEJLEDNING

Instrukser vedr. knapperne på fjernbetjeningen

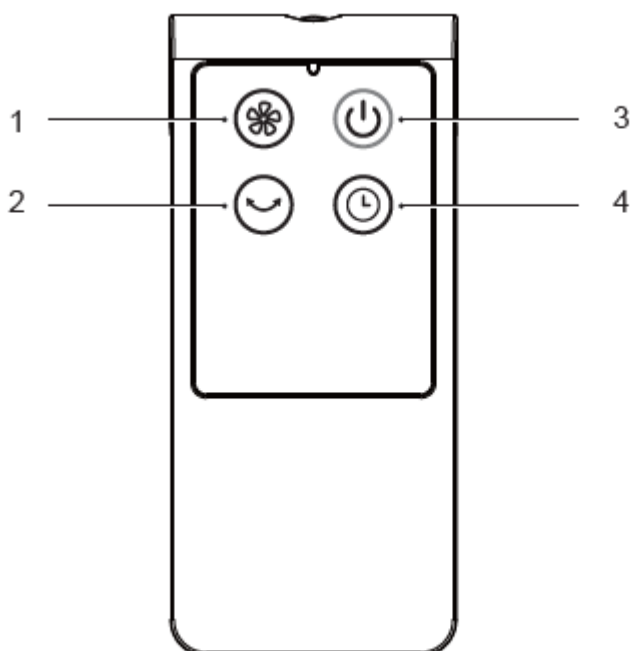

Nr.	Beskrivelse
1.	"SPEED"-knap
2.	"OSC"-knap
3.	"ON/OFF"-knap
4.	"TIMER"-knap

## Praktisk tip:

Fjernbetjeningen skal bruges inden for 5 meter fra forsiden af produktet, og forskydningsvinklen skal ligge inden for 30°. Brug alkaliske batterier af typen "AAA". Brug ikke genopladelige batterier.

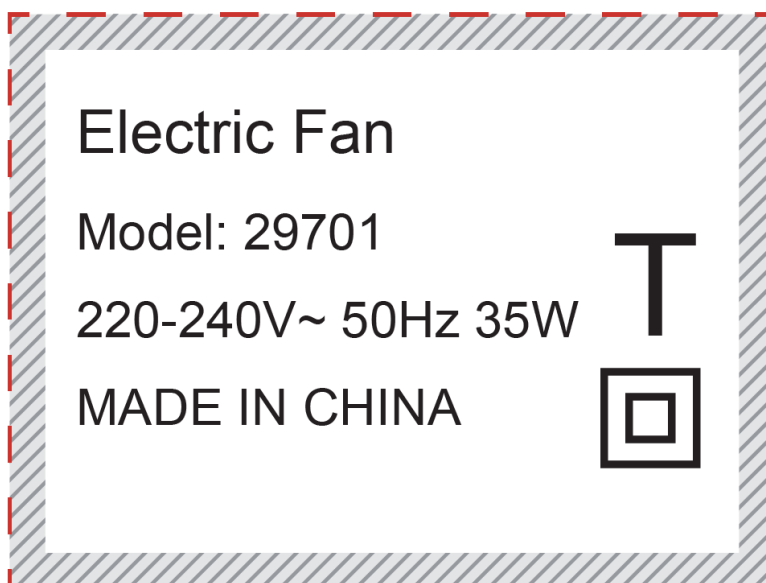



## Instrukser vedr. drift af hoveddelen

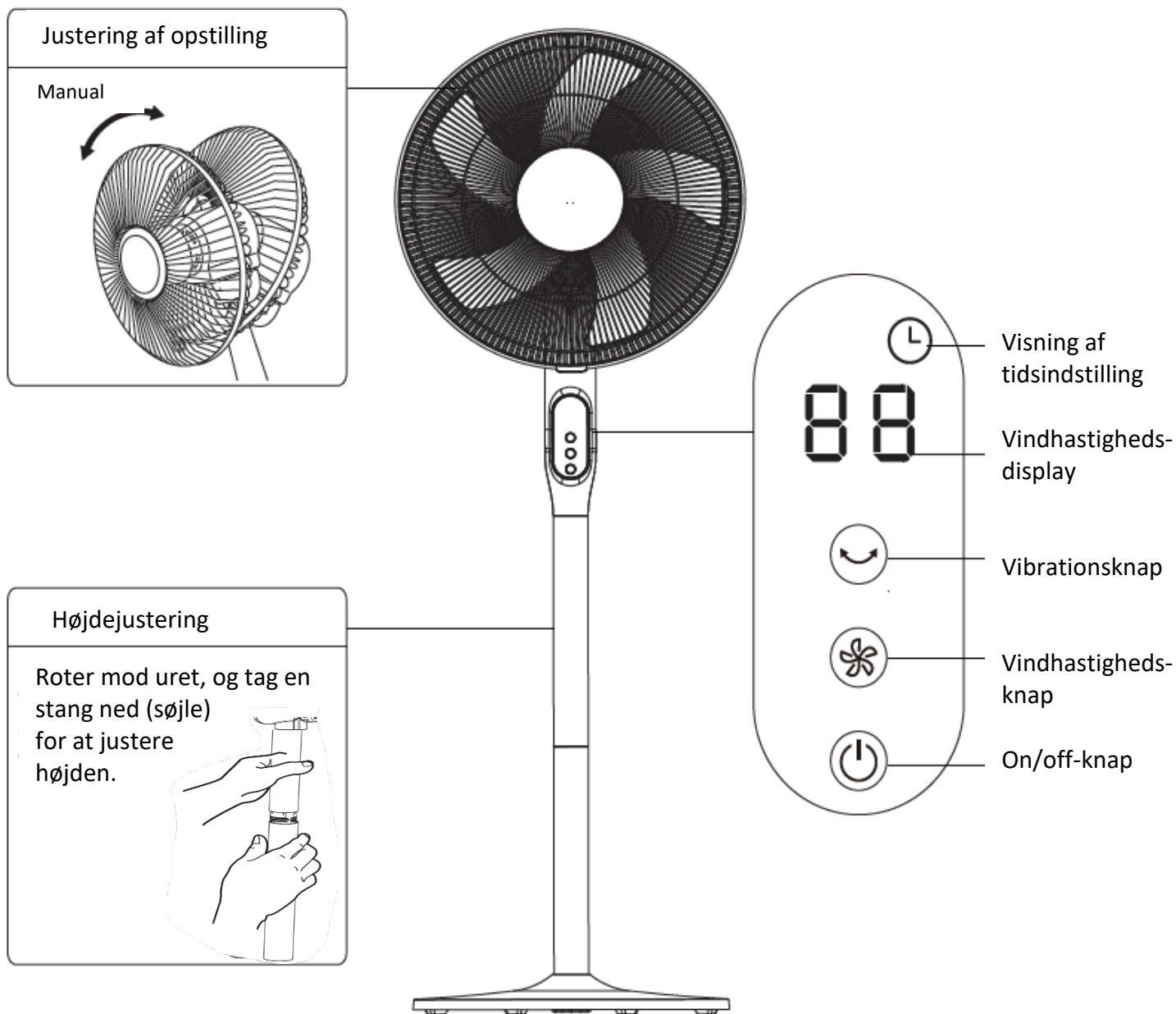

**Vibrationsknap:** Tryk kort på vibrationsknappen for at starte eller lukke vibrationsfunktionen; tryk på vibrationsknappen i 2 sekunder for at indstille tiden, og tryk derefter kort på vibrationsknappen for at justere tiden.



**Vindhastighedsknap:** Tryk kort på vindhastighedsknappen, så ændrer vindhastigheden sig i henhold til: skiftene 1-2-3-4-...-12 efter hinanden; tryk på vindhastighedsknappen i lang tid for at opnå hurtig justering af vindhastigheden.



**On/off-knap:** Omstil driften, eller stands.

## VEDLIGEHOULDESESVEJLEDNING

Ventilatoren kræver begrænset vedligeholdelse. Forsøg ikke at reparere den selv. Kontakt kvalificeret servicepersonale, hvis du har brug for service.

1. Ventilatoren skal afbrydes fra strømmen før rengøring og montering.
2. For at sikre tilstrækkelig luftcirkulation til motoren skal du holde ventilationsåbningerne på bagsiden af motoren fri for støv. Ventilatoren må ikke afmonteres med henblik på at fjerne støv.
3. Tør de udvendige dele af med en blød klud vædet i et mildt rengøringsmiddel.
4. For ikke at ridse overfladen må der ikke bruges slibende rengøringsmidler eller opløsningsmidler. Brug ikke følgende som rengøringsmiddel: benzin, fortynder.
5. Vand eller andre væsker må ikke løbe ind i motorhuset eller indvendige dele.

## RENGØRING

1. Sørg for at afbryde enheden fra strømmen inden rengøring.
2. Plastdele skal rengøres med en blød klud fugtet med mild sæbe. Fjern al sæbefilm med en tør klud.

## BORTSKAFFELSE AF ELEKTRISK OG ELEKTRONISK UDSTYR (WEEE)



Dette symbol på produktet eller i vejledningen betyder, at elektrisk og elektronisk udstyr iht. det europæiske direktiv (WEEE) skal bortskaffes adskilt fra andet husholdningsaffald, da det kan forurene miljøet. Landene i EU har systemer til affaldsindsamling. Kontakt din lokale forhandler eller myndighed for yderligere oplysninger.

### Bemærkninger vedr. bortskaffelse af batterier

De batterier, der anvendes til dette produkt, indeholder kemikalier, som er skadelige for miljøet. Bortskaf brugte batterier i henhold til de stedlige love og bestemmelser for at bevare miljøet. Smid aldrig batterier ud med det normale husholdningsaffald. Kontakt de lokale myndigheder eller forhandleren for at få yderligere information.

### Importør:

F&H A/S  
Gl. Skivevej 70  
DK-8800 Viborg  
DANMARK